

BORMANN®



BCS1410

053514

EN FR
IT EL
BG SL
RO HR

v2.2



WWW.NIKOLAOUTOOLS.COM



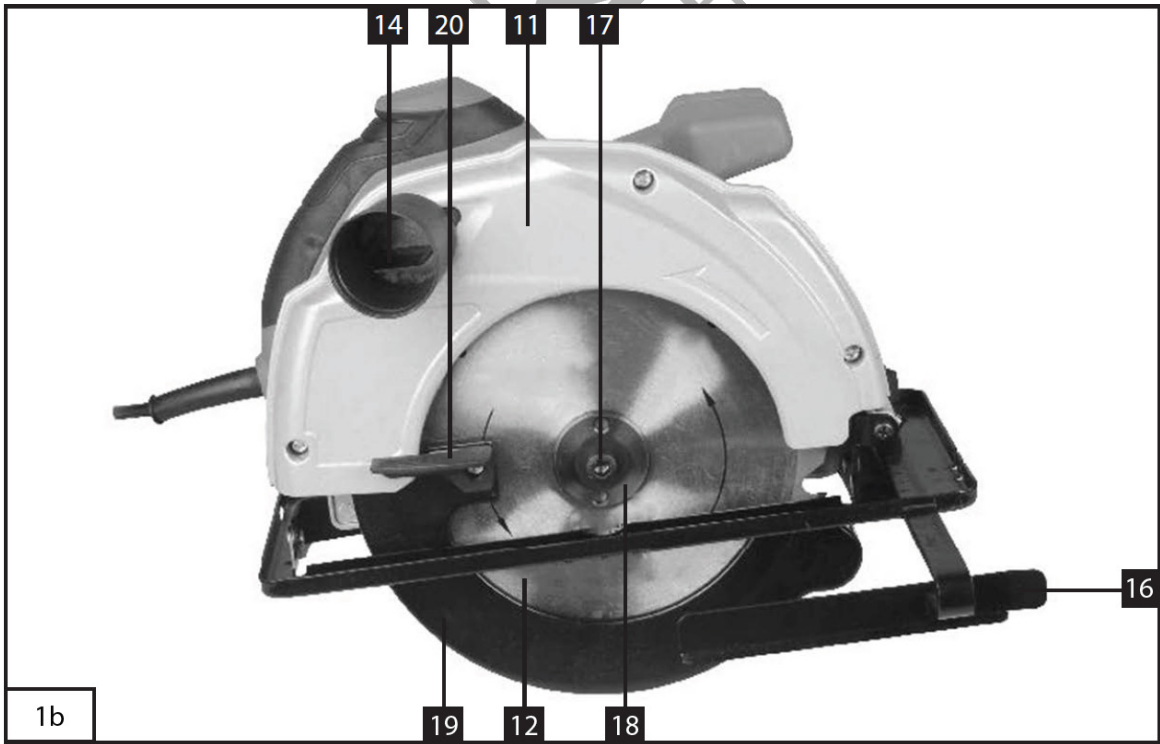
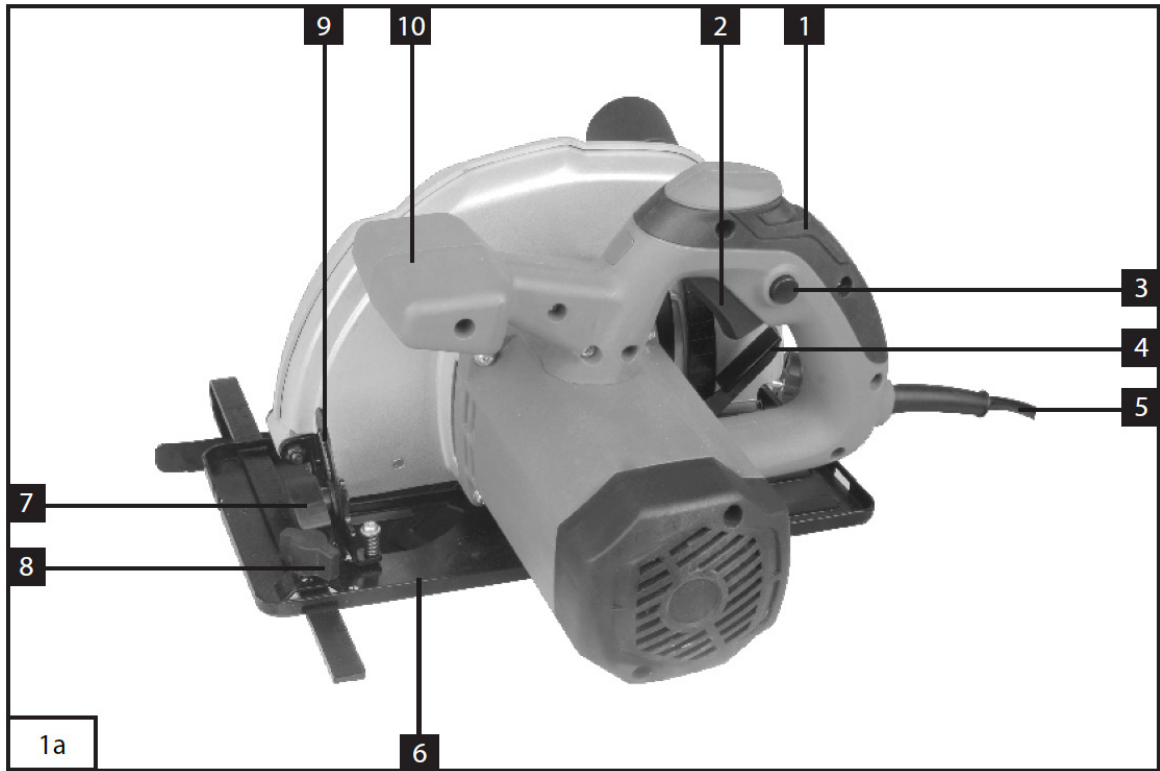

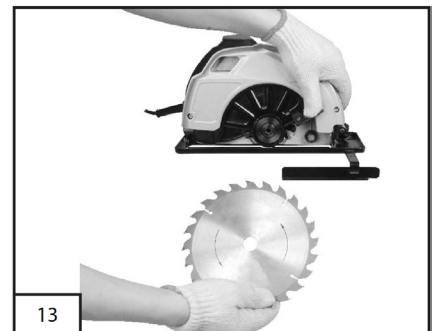
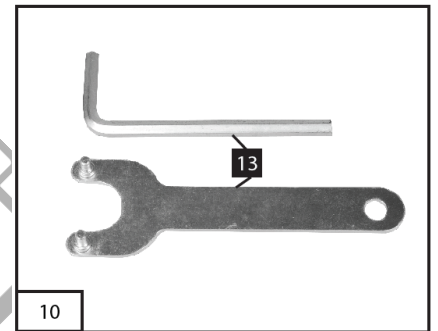
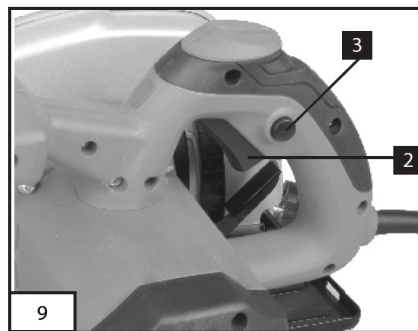
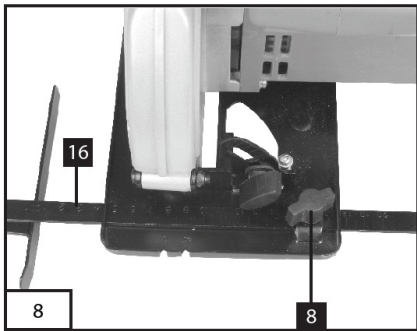
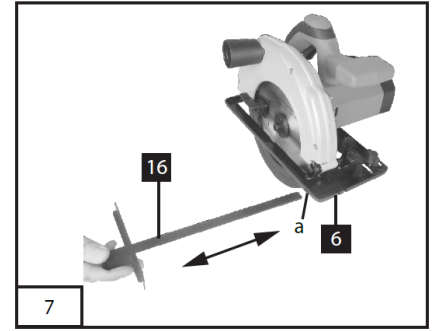
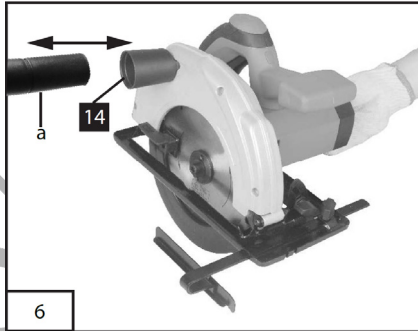
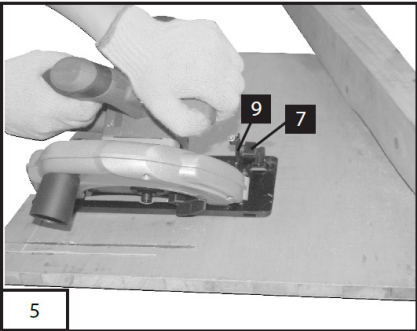
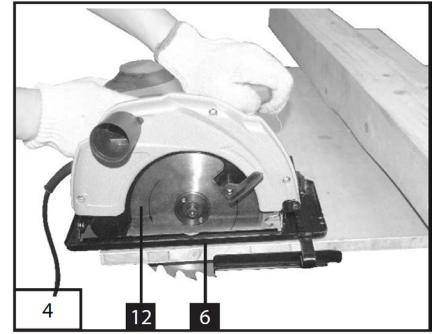
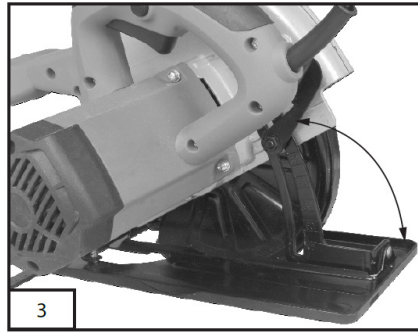
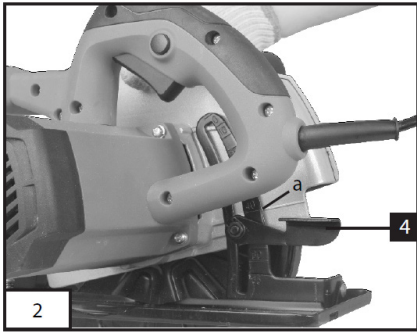

SYMBOLS



Carefully read the operator's manual.



Wear protective earplugs. Noise exposure level can cause hearing damage.



Wear a protective breathing mask. Working on wood and other materials can create dust that is harmful to health. Never use the device to work on any materials containing asbestos!



Wear safety glasses. Sparks generated during work or splinters, debris and dust emitted by the device can cause loss of vision.

SAFETY PRECAUTIONS



When using any equipment, certain safety precautions must be taken to avoid injury and/or damage. Please read this manual carefully before using the tool. Keep this operator's manual for future reference. In case this tool is borrowed, transferred or moved, make sure that the instruction manual remains with it. The manufacturer accepts no liability for damage or accidents caused by failure to comply with these safety instructions.

CAUTION: Read all safety regulations and instructions. Not following all safety precautions may result in electric shock, fire and/or serious injury.

The term "power tool" used in this manual refers to power tools powered by electricity (with a power cord) and battery-powered power tools (without a power cord).

Workplace safety

- a) Keep your workplace clean and well lit. Untidy or poorly lit workplaces can result in accidents.
- b) Do not use the power tool in an environment where there is a risk of explosion and where there are flammable liquids, gases or dust. Power tools produce sparks that could ignite dust or vapours.
- c) Do not allow bystanders, children or animals into your work area. If there is a distraction, you may lose control of the appliance.

Electrical safety

- a) The plug from the power tool must be plugged into a properly grounded installed outlet. Never modify the plug in any way. Never use adaptor plugs with grounded power tools. Unaltered plugs and correct sockets reduce the risk of electric shock.
- b) Avoid body contact with grounded surfaces like refrigerators, pipes and radiators when using electric powered tools. This will reduce the likelihood of shock.
- c) Do not expose electric power tools to rain or wet conditions. Wet tools increase the likelihood of electric shock.
- d) Do not abuse the cord. Never use the cord for carrying, pulling or unplugging the power tool. Damaged or entangled cables increase the risk of an electric shock.
- e) Keep power cords away from heat, water, oil, sharp edges and moving parts. They can damage the insulation and cause a shock.
- f) If you are working outdoors with an electric tool, only use extension cables which are designed and marked specifically for this purpose.
- g) If operation of the electric tool in a damp environment can not be avoided, use an earth-leakage circuit breaker (ELCB) to reduce the risk of an electric shock.

Personal safety

- a) Be alert, watch your movements and use a power tool with care. Do not use the tool if you are tired or under the influence of medication, alcohol or other substances. A moment of negligence when using the power tool can result in serious injury.
- b) The use of personal protective equipment (such as dust masks, non-slip safety shoes, safety helmet or earplugs depending on the type and use of the power tool) reduces the risk of injury. Always wear safety goggles.
- c) Make sure the tool cannot start accidentally. Make sure that the electric tool is switched off before you connect it to the power supply and/or insert the battery, or when picking it up or carrying it. Plugging the appliance in when it is switched on, or moving the power tool with your finger on the power switch, may accidentally start the tool and lead to accidents.
- d) Remove keys and wrenches before switching on the electric tool. A tool or key coming into contact with rotating parts of the tool can result in damage or injury.
- e) Do not overreach. Keep proper footing and balance at all times. This enables better control of the power tool in unexpected situations.
- f) Wear suitable work clothes. Keep hair, clothes and gloves away from moving parts. Do not wear loose clothing or jewellery. Loose clothing, jewellery or long hair can get caught in moving parts.
- g) If vacuum and drainage devices can be fitted on the tool, make sure that they are correctly connected and used. The use of a dust extraction system can reduce dust-related hazards.

Power tool safety

- a) Do not overstrain the tool. Use the right tool for each task. You will be able to work better and more safely within the specified performance parameters.
- b) Do not use a power tool with a defective power switch. A power tool that cannot be switched on or off is dangerous and must be repaired.
- c) Unplug the tool and/or remove the battery before making any adjustments to the tool, switching attachments or putting the tool down or in storage. This safety measure prevents the power tool from starting up unintentionally.

- d) Keep the electric tool out of the reach of children and untrained users. Only people who have read and understand completely all safety instructions can use the power tool. Power tools can be dangerous if used by inexperienced users.
- e) Clean your power tool carefully. Check that the moving parts work properly and do not jam and that there are no parts broken or damaged to such an extent that the operation of the power tool is affected. Contact an authorised service centre for any repairs needed before using the tool. Poorly maintained power tools can cause serious damage or harm.
- f) Keep any cutting tools sharp and clean. Carefully maintained cutting tools with sharp cutting edges are less likely to jam and are easier to control.
- g) Use the power tools, accessories, attachments, etc. in accordance with these instructions. Take into account the conditions of your workplace and the task at hand. Using power tools for any purpose other than that for which they are intended can lead to dangerous situations.

Power saw safety

- a) Do not approach the sawing area and do not touch the saw blade. Hold the additional handle or the motor housing with your other hand. Hold the circular saw with both hands to avoid injury.
- b) Do not reach under your workpiece. The blade guard cannot protect you from the saw blade under the workpiece.
- c) Adjust the cutting depth according to the thickness of the workpiece. Less than a full tooth should be visible below the workpiece.
- d) Never hold the workpiece you wish to saw with your hand or leg. Secure the workpiece on a sturdy surface. Secure the workpiece well to minimize the risk of contact with your body, jamming of the saw blade or loss of control.
- e) Hold the saw only by the insulated handles when performing work in which the cutting tool could strike hidden power cords or its own cord. Contact with a live wire will also render the metal parts of the tool live and can lead to electric shock.
- f) Always use a stop or a straight edge when making lengthwise cuts. This will improve the accuracy of the cut and reduce the chance of the saw blade jamming.
- g) Always use saw blades of the correct size and with a suitable mounting hole (diamond or round). Saw blades that do not match the saw mounting parts will not rotate properly and will result in loss of control.
- h) Never use damaged or incorrect saw washers or screws. Saw blade washers and screws are designed specifically for your saw to ensure perfect performance and safe operation.

Kickback

A kickback is a sudden reaction to a caught, jammed or incorrectly aligned saw blade, causing an uncontrolled tool to lift up and out of the work piece toward the operator.

- If the saw blade gets caught or jammed in the workpiece, it will lock up and the motor power will cause the saw to jump backwards, towards the operator.
- If the saw blade is twisted or misaligned during cutting, the teeth on the back edge may become caught in the surface of the workpiece, causing the saw blade to leap out of the saw groove, towards the operator.

A kickback is the result of incorrect or faulty use of the saw. It can be prevented by appropriate precautions as described below.

- a) Hold the saw firmly with both hands and keep your hands in a position where you can resist the kickback forces. Always hold the saw blade on one side. Never hold the saw blade in a straight line with your body. In the event of a kickback, the user can still control the recoil forces if proper precautions are taken.
- b) If the saw blade jams or the sawing operation is interrupted for another reason, release the ON/OFF switch and hold the saw steady in the workpiece until the saw blade has stopped moving. Never attempt to take the saw out of the workpiece or to pull it backwards whilst the saw blade is moving or there is a possibility of a kickback. Determine the cause of the blade jamming and rectify it before continuing.
- c) If you intend to restart a saw that is already in the workpiece, center the saw blade in the saw slot and check that the saw teeth are not caught in the workpiece. If the saw blade is stuck, it may move out of the workpiece or cause kickback when the saw is restarted.
- d) Use support when cutting large panels in order to minimise the risk of a kickback by a jammed saw blade. Large panels may sag under their own weight. Panels must be supported on both sides, both near the saw gap and at the edge.
- e) Do not use dull or damaged saw blades. Saw blades with blunt or misaligned teeth will create increased friction and lead to the blade jamming due to the saw gap being too narrow.
- f) Secure the cutting depth and cutting angle before starting to saw. If the settings change as you are sawing, the saw blade may jam and cause kickback.
- g) Be especially careful when making a "plunge cut" in a hidden area, such as an existing wall. The plunge cut saw blade can jam when sawing into hidden objects, causing kickback.

Blade guard safety

- a) Check that the blade guard closes perfectly before using the tool. Do not use the saw if the blade guard does not move freely and does not close immediately. Never latch the bottom cover guard in open position. If you accidentally drop the saw, the cover guard can become crooked. Open the safety guard with the lever and ensure that it moves freely and does not come into contact with the saw blade or other parts regardless of the cutting angle and depth.
- b) Check the operation of the spring in the bottom cover guard. If the bottom cover guard and spring do not function properly, have the tool repaired before using it. Damaged parts, buildup of cutting residue, or accumulations of sawdust will cause the cover guard to operate with a delay.
- c) Only open the lower guard by hand for special cuts, such as immersion cuts or angled cuts. Open the bottom guard using the lever and release the lever again once the saw blade is engaged in the workpiece. The lower safety hood should operate automatically for all other sawing operations.
- d) Do not place the saw on a workbench or on the floor unless the bottom guard covers the blade. An unprotected, moving saw blade will cause the saw to move in the opposite direction of the sawing direction and can cause accidents or injuries. Remember that the saw takes a while to slow down and stop.

Service

Have your power tool repaired only by trained personnel using only authentic spare parts. This will ensure that your power tool is always safe to use.

SPECIFICATIONS

Main Parts (Images 1a, 1b, 11)

1. Handle
2. ON/OFF switch
3. Locking button for ON/OFF switch
4. Locking lever for cutting depth setting
5. Power cable
6. Base plate
7. Locking lever for miter setting
8. Locking screw for parallel stop
9. Scale for miter angle
10. Additional handle
11. Blade guard
12. Saw blade
13. Saw blade wrench
14. Connection for sawdust extractor
15. Lever for opening the blade guard
16. Parallel stop
17. Screw for securing the saw blade
18. Inner flange
19. Swing guard hood
20. Lever for swing guard hood

Proper Use

The hand-held circular saw is designed to make straight cuts in wood, wood by-products and plastics.

The equipment must be used only for its intended purpose. Any other use is considered a case of misuse. The operator, not the manufacturer, is responsible for any damage or injury of any kind caused as a result of misuse of the tool.

Please note that our equipment is not designed for use in commercial, trade or industrial applications. Our warranty will be voided if the equipment is used in commercial, trade or industrial operations or for similar purposes.

Technical Data	
Model	BCS1410
Voltage	230V / 50hz
Power	1200W
No-load speed	4800rpm
Blade Size	Φ185mm
Max cutting capacity at 90°	65mm
Max cutting capacity at 45°	41mm
Cable length	2m
Includes	Laser guide, 1pcs 24T saw blade, 1pcs guide rule, 1pcs hex key

* The manufacturer reserves the right to make minor changes to product design and technical specifications without prior notice unless these changes significantly affect the performance and safety of the products. The parts described / illustrated in the pages of the manual that you hold in your hands may also concern other models of the manufacturer's product line with similar features and may not be included in the product you just acquired.

* To ensure the safety and reliability of the product and the warranty validity, all repair, inspection, repair or replacement work, including maintenance and special adjustments, must only be carried out by technicians of the authorized service department of the manufacturer.

* Always use the product with the supplied equipment. Operation of the product with non-provided equipment may cause malfunctions or even serious injury or death. The manufacturer and the importer shall not be liable for injuries and damages resulting from the use of non-conforming equipment.

BEFORE CUTTING

Before connecting the equipment to the power supply, make sure that the figures on the type plate are the same as the mains power rating. Always unplug the power tool before making any adjustments to the equipment.

Setting the cutting depth (Images 2, 3)

- Release the handle on the rear of the guard hood to adjust the cutting depth (4).
- Place the saw base plate (6) flat on the surface of the workpiece you wish to saw. Raise the saw until the saw blade (12) is at the required cutting depth (a).
- Reattach the handle to adjust the cutting depth (4). Check that the handle is firmly secured.

Miter stop (Images 4, 5)

The preset standard angle between the base plate (6) and saw blade (12) is 90°. You can adjust this angle to carry out angled cuts.

- Release the locking lever for miter setting (7) on the front of the saw foot.
- You can now adjust the cutting angle to 45°. Monitor the cutting angle scale (9) as you do so.
- Reattach the locking lever for miter setting (7). Check that the handle is firmly secured.

Dust and shavings extraction (Image 6)

- Connect a suitable vacuum attachment (a) to the provided dust extraction port (14) of your circular saw (vacuum cleaner not included).
- Important: The vacuum cleaner used for the suction work must be suitable for the material of the workpiece.
- Check that all the parts are properly connected before starting your work.

This will provide excellent dust removal on the workpiece and you will protect both the equipment and your own health as dust created when working may be dangerous (refer to "Safety Precautions"). Your workplace will be cleaner and safer.

Parallel stop (Images 7, 8)

- The parallel stop (16) enables you to saw parallel lines.
- Loosen the locking screw for the parallel stop (8) on the saw foot (6).
- To assemble, slide the parallel stop (16) into the guide (a) on the saw foot (6) (see Image 7)
- Set the required spacing and then tighten the locking screw (8) again.

Using the parallel stop: Position the parallel stop (16) flat on the edge of the workpiece and start the cut.



Important! Make a test cut on a piece of discarded wood, before starting any cutting operation.

OPERATION

General instructions

- Always hold the circular saw firmly.
- The swing guard hood (19) is pushed back automatically by the workpiece.
- Do not use force! Push forwards gently and evenly with the circular saw.
- The waste piece should be located on the right side of the circular saw, so that the wide part of the support bench supports the entire area of the workpiece.
- If you are sawing down a line that has been drawn, guide the circular saw along the corresponding notch.
- Clamp small pieces of wood securely before sawing them. Never hold them with your hand.
- Always follow all safety instructions.
- Always wear safety goggles.
- Do not use defective saw blades or blades that are damaged in any way.
- Do not use inner flanges with openings smaller or larger than those of the saw blade.
- The saw blade must not be slowed down by hand or by lateral pressure on the blade.
- The swing guard hood (19) must not jam and must return to its initial position after the operation has been completed.
- Before using the circular saw, check the function of the swing guard hood with the plug disconnected.
- Before you use the machine, ensure that the safety equipment like the swing guard hood, flanges and adjustment devices are in working order, correctly adjusted and secure.
- You can connect a suitable vacuum attachment to the dust extraction port (14). Make sure that the dust extractor is safely and correctly connected.
- The moving swing guard hood must not be fixed in the retracted guard hood when the saw is in use.



Important! Always disconnect the power plug before doing any maintenance work on the power tool.

Using the circular saw

Adjust the cutting depth, cutting angle and parallel stop (refer to "Before Cutting").

Make sure that the ON/OFF switch (2) is not pressed down and connect the plug to a suitable outlet.

Do not switch the circular saw on until you have fitted a saw blade.

Place the saw base plate flat on the workpiece you wish to saw. The saw blade must not be in contact with the workpiece.

Hold the circular saw firmly with both hands.

Before you start sawing, you can use the lever (15) to open the swing guard hood (19) slightly. This will make starting your sawing work easier.

Switching ON/OFF (Image 9)

To switch on:

Press the locking button (3) and the ON/OFF switch (2) at the same time.

Allow the saw blade to accelerate until it reaches full speed. Then slowly move the saw blade along the cutting line. Apply only gentle pressure on the saw blade while sawing.

To switch off:

Release the locking button and the ON/OFF switch.

If you release the handle, the tool will shut down automatically to prevent accidental operation.

Make sure that you do not cover or block the ventilation openings whilst working with the tool.

Do not slow down the saw blade after you switch it off by applying pressure sideways.



Important! Do not put down the machine until the saw blade has reached a complete standstill.

Changing the saw blade (Images 10, 12, 13)

Only use saw blades of the same type as the saw blade originally supplied with the circular saw. Follow the manufacturer's specifications when choosing a saw blade or contact your local dealer.

- Undo the screw to secure the saw blade (17) using the saw blade key (13).
- Remove the flange (18) and the saw blade (12) using a downwards motion.
- Clean the flange and insert the new saw blade.
- Take note of the running direction (see arrow on the guard hood and saw blade).
- Tighten the screw to secure the saw blade (17) and check that it runs correctly.

Before you press the ON/OFF switch, make sure that the saw blade is correctly fitted, all moving parts run smoothly and the clamping screws are tightened securely.



Important! Always unplug the power plug before doing any work on the circular saw, like changing the saw blade.

MAINTENANCE

Always disconnect the power plug before doing any maintenance work on the circular saw.

Cleaning

- Keep all safety guards, air ducts and the engine housing as free of dirt and dust as possible.
- Wipe the equipment with a clean cloth or blow it with compressed air at low pressure.
- It is recommended that you clean the device immediately each time you finish using it.
- Clean the equipment regularly with a damp cloth and some soft soap. Do not use any cleaning agents or solvents that could damage the plastic parts of the equipment. Make sure that no water can leak into the device.

Carbon brushes

In case of excessive sparking, have the carbon brushes checked by a qualified electrician.

Important! The carbon brushes should only be checked and replaced by a qualified electrician.

Power cable

If the power cable of the tool is worn or damaged, contact an authorised service center. Cables and plugs must only be replaced by authorised personnel to avoid damage or harm (electric shock).

There are no other parts inside the power tool that require additional maintenance.

ENVIRONMENTAL DISPOSAL

In order to avoid damages on transportation, the tool has to be delivered in solid packaging. Packaging as well as the unit and accessories are made of recyclable materials and can be disposed accordingly. The tool's plastics components are marked according to their material, which makes it possible to remove environmental friendly and differentiated because of available collection facilities.

**Only for EU countries**

Do not dispose of electric tools together with household waste material!

In observance of European Directive 2002/96/EC on waste electrical and electronic equipment and its implementation in accordance with national law, electric tools that have reached the end of their life must be collected separately and returned to an environmentally compatible recycling facility.

SYMBÔLES



Lisez attentivement le manuel de l'opérateur.



Portez des bouchons d'oreille de protection. Le niveau d'exposition au bruit peut provoquer des lésions auditives.



Portez un masque de protection respiratoire. Le travail sur le bois et d'autres matériaux peut créer des poussières nocives pour la santé. N'utilisez jamais l'appareil pour travailler sur des matériaux contenant de l'amiante !



Portez des lunettes de sécurité. Les étincelles générées pendant le travail ou les éclats, débris et poussières émis par l'appareil peuvent provoquer une perte de vision.

PRÉCAUTIONS DE SÉCURITÉ



Lors de l'utilisation de tout équipement, certaines précautions de sécurité doivent être prises pour éviter les blessures et/ou les dommages. Veuillez lire attentivement ce manuel avant d'utiliser l'outil. Conservez ce manuel d'utilisation pour vous y référer ultérieurement. Au cas où cet outil serait emprunté, transféré ou déplacé, assurez-vous que le manuel d'utilisation reste avec lui. Le fabricant n'accepte aucune responsabilité pour les dommages ou les accidents causés par le non-respect de ces consignes de sécurité.

ATTENTION : Lisez tous les règlements et instructions de sécurité. Le non-respect de toutes les consignes de sécurité peut entraîner un choc électrique, un incendie et/ou des blessures graves.

Le terme "outil électrique" utilisé dans ce manuel désigne les outils électriques alimentés par l'électricité (avec un cordon d'alimentation) et les outils électriques alimentés par batterie (sans cordon d'alimentation).

Sécurité sur le lieu de travail

- Gardez votre lieu de travail propre et bien éclairé. Les lieux de travail désordonnés ou mal éclairés peuvent entraîner des accidents.
- N'utilisez pas l'outil électrique dans un environnement où il existe un risque d'explosion et où se trouvent des liquides, des gaz ou des poussières inflammables. Les outils électriques produisent des étincelles qui pourraient enflammer la poussière ou les vapeurs.
- Ne laissez pas les spectateurs, les enfants ou les animaux pénétrer dans votre zone de travail. S'il y a une distraction, vous risquez de perdre le contrôle de l'appareil.

Sécurité électrique

- La fiche de l'outil électrique doit être branchée dans une prise de courant installée et correctement mise à la terre. Ne modifiez jamais la fiche de quelque façon que ce soit. N'utilisez jamais de fiches adaptatrices avec des outils électriques mis à la terre. Des fiches non modifiées et des prises correctes réduisent le risque de choc électrique.
- Évitez le contact du corps avec des surfaces mises à la terre comme les réfrigérateurs, les tuyaux et les radiateurs lorsque vous utilisez des outils électriques. Vous réduirez ainsi les risques de choc.
- N'exposez pas les outils électriques à la pluie ou à l'humidité. Les outils humides augmentent le risque de choc électrique.
- Ne pas abuser du cordon. N'utilisez jamais le cordon pour porter, tirer ou débrancher l'outil électrique. Les câbles endommagés ou enchevêtrés augmentent le risque de choc électrique.
- Maintenez les cordons d'alimentation à l'écart de la chaleur, de l'eau, de l'huile, des bords tranchants et des pièces mobiles. Ils peuvent endommager l'isolation et provoquer un choc.
- Si vous travaillez à l'extérieur avec un outil électrique, n'utilisez que des câbles de rallonge conçus et marqués spécifiquement pour cet usage.
- Si l'utilisation de l'outil électrique dans un environnement humide ne peut être évitée, utilisez un disjoncteur différentiel pour réduire le risque de choc électrique.

Sécurité personnelle

- Soyez vigilant, surveillez vos mouvements et utilisez un outil électrique avec précaution. N'utilisez pas l'outil si vous êtes fatigué ou sous l'influence de médicaments, d'alcool ou d'autres substances. Un moment de négligence lors de l'utilisation de l'outil électrique peut entraîner des blessures graves.
- L'utilisation d'équipements de protection individuelle (tels que masques anti-poussière, chaussures de sécurité antidérapantes, casque de sécurité ou bouchons d'oreille selon le type et l'utilisation de l'outil électrique) réduit le risque de blessure. Portez toujours des lunettes de sécurité.
- Assurez-vous que l'outil ne peut pas démarrer accidentellement. Assurez-vous que l'outil électrique est éteint avant de le brancher à l'alimentation électrique et/ou d'insérer la batterie, ou lorsque vous le prenez ou le transportez. Le fait de brancher l'appareil alors qu'il est sous tension ou de déplacer l'outil électrique avec le doigt sur l'interrupteur d'alimentation peut entraîner un démarrage accidentel de l'outil et provoquer des accidents.
- Retirez les clés et les clavettes avant de mettre l'outil électrique en marche. Un outil ou une clé entrant en contact avec les parties rotatives de l'outil peut entraîner des dommages ou des blessures.
- Ne vous penchez pas trop. Gardez toujours un bon pied et un bon équilibre. Cela permet de mieux contrôler l'outil électrique dans des situations inattendues.
- Portez des vêtements de travail appropriés. Tenir les cheveux, les vêtements et les gants éloignés des pièces mobiles. Ne portez pas de vêtements amples ni de bijoux. Les vêtements amples, les bijoux ou les cheveux longs peuvent se prendre dans les parties mobiles.
- Si des dispositifs d'aspiration et de drainage peuvent être installés sur l'outil, assurez-vous qu'ils sont correctement connectés et utilisés. L'utilisation d'un système d'extraction de la poussière peut réduire les risques liés à la poussière.

Sécurité des outils électriques

- Ne sollicitez pas trop l'outil. Utilisez le bon outil pour chaque tâche. Vous serez en mesure de travailler mieux et de manière plus sûre en respectant les paramètres de performance spécifiés.
- N'utilisez pas un outil électrique dont l'interrupteur est défectueux. Un outil électrique qui ne peut pas être mis en marche ou arrêté est dangereux et doit être réparé.
- Débranchez l'outil et/ou retirez la batterie avant d'effectuer tout réglage sur l'outil, de changer d'accessoire ou de ranger l'outil. Cette mesure de sécurité permet d'éviter un démarrage intempestif de l'outil.

- d) Gardez l'outil électrique hors de portée des enfants et des utilisateurs non formés. Seules les personnes qui ont lu et compris complètement toutes les instructions de sécurité peuvent utiliser l'outil électrique. Les outils électriques peuvent être dangereux s'ils sont utilisés par des utilisateurs inexpérimentés.
- e) Nettoyez soigneusement votre outil électrique. Vérifiez que les pièces mobiles fonctionnent correctement et ne se bloquent pas et qu'il n'y a pas de pièces cassées ou endommagées au point d'affecter le fonctionnement de l'outil électrique. Contactez un centre de service agréé pour toute réparation nécessaire avant d'utiliser l'outil. Les outils électriques mal entretenus peuvent causer de graves dommages ou des blessures.
- f) Gardez tous les outils de coupe affûtés et propres. Des outils de coupe soigneusement entretenus et aux bords tranchants sont moins susceptibles de se bloquer et sont plus faciles à contrôler.
- g) Utilisez les outils électriques, les accessoires, les fixations, etc. conformément à ces instructions. Tenez compte des conditions de votre lieu de travail et de la tâche à accomplir. L'utilisation d'outils électriques à d'autres fins que celles pour lesquelles ils sont prévus peut conduire à des situations dangereuses.

Sécurité des scies électriques

- a) Ne vous approchez pas de la zone de sciage et ne touchez pas la lame de scie. Tenez la poignée supplémentaire ou le boîtier du moteur avec votre autre main. Tenez la scie circulaire à deux mains pour éviter toute blessure.
- b) Ne passez pas la main sous la pièce à travailler. La protection de la lame ne peut pas vous protéger de la lame de la scie sous la pièce à travailler.
- c) Réglez la profondeur de coupe en fonction de l'épaisseur de la pièce à usiner. Moins d'une dent complète doit être visible sous la pièce.
- d) Ne tenez jamais la pièce que vous souhaitez scier avec votre main ou votre jambe. Fixez la pièce sur une surface solide. Fixez bien la pièce pour minimiser le risque de contact avec votre corps, de blocage de la lame de scie ou de perte de contrôle.
- e) Tenez la scie uniquement par les poignées isolées lorsque vous effectuez des travaux au cours desquels l'outil de coupe pourrait heurter des cordons d'alimentation cachés ou son propre cordon. Le contact avec un fil sous tension rendra également les parties métalliques de l'outil sous tension et peut entraîner un choc électrique.
- f) Utilisez toujours une butée ou une règle droite lorsque vous effectuez des coupes dans le sens de la longueur. Cela améliorera la précision de la coupe et réduira les risques de blocage de la lame de scie.
- g) Utilisez toujours des lames de scie de la taille correcte et avec un trou de montage approprié (diamant ou rond). Les lames de scie qui ne correspondent pas aux pièces de montage de la scie ne tourneront pas correctement et entraîneront une perte de contrôle.
- h) N'utilisez jamais de rondelles ou de vis de scie endommagées ou incorrectes. Les rondelles et les vis de la lame de scie sont conçues spécifiquement pour votre scie afin de garantir des performances parfaites et un fonctionnement sûr.

Rebond

Un rebond est une réaction soudaine à une lame de scie coincée ou mal alignée, provoquant le soulèvement incontrôlé de l'outil et sa sortie de la pièce de travail vers l'opérateur.

- Si la lame de la scie se bloque ou se coince dans la pièce, elle se verrouille et la puissance du moteur fait sauter la scie en arrière, vers l'opérateur.
- Si la lame de scie est tordue ou mal alignée pendant la coupe, les dents du bord arrière peuvent se prendre dans la surface de la pièce, ce qui fait que la lame de scie sort de la rainure de la scie et se dirige vers l'opérateur.

Un rebond est le résultat d'une utilisation incorrecte ou défectueuse de la scie. Il peut être évité en prenant les précautions appropriées décrites ci-dessous.

- a) Tenez fermement la scie à deux mains et gardez vos mains dans une position où vous pouvez résister aux forces de rebond. Tenez toujours la lame de la scie d'un côté. Ne tenez jamais la lame de la scie en ligne droite avec votre corps. En cas de rebond, l'utilisateur peut toujours contrôler les forces de recul s'il prend les précautions nécessaires.
- b) Si la lame de la scie se bloque ou si l'opération de sciage est interrompue pour une autre raison, relâchez l'interrupteur ON/OFF et maintenez la scie dans la pièce jusqu'à ce que la lame de la scie ait cessé de bouger. N'essayez jamais de sortir la scie de la pièce ou de la tirer vers l'arrière pendant que la lame de la scie est en mouvement, car il y a un risque de rebond. Déterminez la cause du blocage de la lame et rectifiez-la avant de poursuivre.
- c) Si vous avez l'intention de redémarrer une scie qui est déjà dans la pièce, centrez la lame de la scie dans la fente et vérifiez que les dents de la scie ne sont pas coincées dans la pièce. Si la lame de scie est coincée, elle peut sortir de la pièce ou provoquer un rebond lors du redémarrage de la scie.
- d) Utilisez un support lorsque vous coupez de grands panneaux afin de minimiser le risque de rebond dû à une lame de scie bloquée. Les grands panneaux peuvent s'affaisser sous leur propre poids. Les panneaux doivent être soutenus des deux côtés, à la fois près de l'espace de la scie et sur le bord.
- e) N'utilisez pas de lames de scie émoussées ou endommagées. Les lames de scie dont les dents sont émoussées ou mal alignées créent une friction accrue et entraînent un blocage de la lame en raison d'un écartement trop étroit.
- f) Fixez la profondeur et l'angle de coupe avant de commencer à scier. Si les réglages changent pendant que vous sciez, la lame de scie peut se bloquer et provoquer un rebond.
- g) Faites particulièrement attention lorsque vous effectuez une "coupe plongeante" dans une zone cachée, comme un mur existant. La lame de la scie à coupe plongeante peut se bloquer lorsqu'elle scie dans des objets cachés, provoquant un rebond.

Sécurité de la protection de la lame

- a) Vérifiez que le protège-lame se ferme parfaitement avant d'utiliser l'outil. N'utilisez pas la scie si le protège-lame ne bouge pas librement et ne se ferme pas immédiatement. Ne verrouillez jamais le protège-couvercle inférieur en position ouverte. Si vous laissez tomber accidentellement la scie, le protège-couvercle peut se déformer. Ouvrez le protecteur à l'aide du levier et assurez-vous qu'il se déplace librement et n'entre pas en contact avec la lame de la scie ou d'autres pièces, quels que soient l'angle et la profondeur de coupe.
- b) Vérifiez le fonctionnement du ressort de la protection du couvercle inférieur. Si la protection du couvercle inférieur et le ressort ne fonctionnent pas correctement, faites réparer l'outil avant de l'utiliser. Des pièces endommagées, l'accumulation de résidus de coupe ou de sciure de bois retarderont le fonctionnement du capot.
- c) N'ouvrez le protecteur inférieur à la main que pour les coupes spéciales, telles que les coupes par immersion ou les coupes en angle. Ouvrez le capot inférieur à l'aide du levier et relâchez le levier une fois que la lame de scie est engagée dans la pièce. Le capot de sécurité inférieur doit fonctionner automatiquement pour toutes les autres opérations de sciage.
- d) Ne placez pas la scie sur un établi ou sur le sol si la protection inférieure ne recouvre pas la lame. Une lame de scie en mouvement sans protection entraînera le déplacement de la scie dans la direction opposée à celle du sciage et peut provoquer des accidents ou des blessures. N'oubliez pas que la scie met un certain temps à ralentir et à s'arrêter.

Service

Ne faites réparer votre outil électrique que par un personnel qualifié utilisant uniquement des pièces de rechange authentiques. Vous serez ainsi assuré de pouvoir utiliser votre outil électrique en toute sécurité.

SPÉCIFICATIONS

Pièces principales (Images 1a, 1b, 11)

1. Poignée
2. Interrupteur ON/OFF
3. Bouton de verrouillage de l'interrupteur ON/OFF
4. Levier de verrouillage pour le réglage de la profondeur de coupe
5. Câble d'alimentation
6. Plaque de base
7. Levier de verrouillage pour le réglage de l'onglet
8. Vis de blocage de la butée parallèle
9. Échelle pour l'angle de l'onglet
10. Poignée supplémentaire
11. Protection de la lame
12. Lame de scie
13. Clé pour lame de scie
14. Raccordement pour l'extracteur de sciure
15. Levier d'ouverture de la protection de la lame
16. Arrêt parallèle
17. Vis de fixation de la lame de scie
18. Bride intérieure
19. Capot de protection pivotant
20. Levier pour capot de protection pivotant

Utilisation appropriée

La scie circulaire portative est conçue pour effectuer des coupes droites dans le bois, les produits dérivés du bois et les plastiques.

L'équipement doit être utilisé uniquement pour l'usage auquel il est destiné. Toute autre utilisation est considérée comme un cas de mauvaise utilisation. L'opérateur, et non le fabricant, est responsable de tout dommage ou blessure de quelque nature que ce soit causé par une mauvaise utilisation de l'outil.

Veuillez noter que notre équipement n'est pas conçu pour être utilisé dans des applications commerciales, artisanales ou industrielles. Notre garantie sera annulée si l'équipement est utilisé dans des opérations commerciales, artisanales ou industrielles ou à des fins similaires.

Données techniques	
Modèle	BCS1410
Tension	230V / 50hz
Puissance	1200W
Vitesse à vide	4800 tr/min
Taille de la lame	Φ185mm
Capacité de coupe maximale à 90°	65mm
Capacité de coupe maximale à 45°	41mm
Longueur du câble	2m
Comprend	Guide laser, 1 lame de scie 24T, 1 règle de guidage, 1 clé hexagonale.

* Le fabricant se réserve le droit d'apporter des modifications mineures à la conception et aux spécifications techniques des produits sans préavis, à moins que ces modifications n'affectent de manière significative les performances et la sécurité des produits. Les pièces décrites / illustrées dans les pages du manuel que vous tenez entre vos mains peuvent également concerner d'autres modèles de la gamme de produits du fabricant ayant des caractéristiques similaires et peuvent ne pas être incluses dans le produit que vous venez d'acquérir.

* Pour garantir la sécurité et la fiabilité du produit et la validité de la garantie, tous les travaux de réparation, d'inspection, de réparation ou de remplacement, y compris l'entretien et les réglages spéciaux, doivent être effectués uniquement par des techniciens du service après-vente agréé du fabricant.

* Utilisez toujours le produit avec l'équipement fourni. L'utilisation du produit avec un équipement non fourni peut entraîner des dysfonctionnements, voire des blessures graves ou la mort. Le fabricant et l'importateur ne sont pas responsables des blessures et des dommages résultant de l'utilisation d'un équipement non conforme.

AVANT DE COUPER

Avant de brancher l'équipement à l'alimentation électrique, assurez-vous que les chiffres figurant sur la plaque signalétique correspondent à la puissance nominale du réseau. Débranchez toujours l'outil électrique avant d'effectuer tout réglage sur l'équipement.

Réglage de la profondeur de coupe (Images 2, 3)

- Relâchez la poignée située à l'arrière du capot de protection pour régler la profondeur de coupe (4).
- Placez la plaque de base de la scie (6) à plat sur la surface de la pièce à scier. Relevez la scie jusqu'à ce que la lame de scie (12) soit à la profondeur de coupe requise (a).
- Remettez la poignée en place pour régler la profondeur de coupe (4). Vérifiez que la poignée est bien fixée.

Butée d'onglet (Images 4, 5)

L'angle standard préréglé entre la plaque de base (6) et la lame de scie (12) est de 90°. Vous pouvez régler cet angle pour effectuer des coupes en biais.

- Lâchez le levier de verrouillage pour le réglage de l'onglet (7) à l'avant du pied de la scie.
- Vous pouvez maintenant régler l'angle de coupe à 45°. Surveillez l'échelle d'angle de coupe (9) pendant que vous le faites.
- Remettez en place le levier de verrouillage pour le réglage de l'onglet (7). Vérifiez que la poignée est bien fixée.

Extraction des poussières et des copeaux (Image 6)

- Connectez un accessoire d'aspiration approprié (a) à l'orifice d'aspiration de la poussière (14) de votre scie circulaire (aspirateur non inclus).
- Important : L'aspirateur utilisé pour les travaux d'aspiration doit être adapté au matériau de la pièce à travailler.
- Vérifiez que toutes les pièces sont correctement connectées avant de commencer votre travail.

Vous obtiendrez ainsi un excellent dépoussiérage de la pièce à travailler et vous protégerez à la fois l'équipement et votre propre santé, car la poussière créée lors du travail peut être dangereuse (voir "Précautions de sécurité"). Votre lieu de travail sera plus propre et plus sûr.

Arrêt parallèle (Images 7, 8)

- La butée parallèle (16) vous permet de scier des lignes parallèles.
 - Desserrez la vis de blocage de la butée parallèle (8) sur le pied de la scie (6).
 - Pour le montage, faites glisser la butée parallèle (16) dans le guide (a) du pied de la scie (6) (voir image 7).
 - Réglez l'espacement requis, puis resserrez la vis de blocage (8).
- Utilisation de la butée parallèle : Positionnez la butée parallèle (16) à plat sur le bord de la pièce et commencez la coupe.



Important ! Avant de commencer toute opération de coupe, faites un essai sur un morceau de bois mis au rebut.

OPERATION

Instructions générales

- Tenez toujours fermement la scie circulaire.
- Le capot de protection pivotant (19) est repoussé automatiquement par la pièce à usiner.
- N'utilisez pas la force ! Poussez doucement et régulièrement vers l'avant avec la scie circulaire.
- La pièce à usiner doit être placée sur le côté droit de la scie circulaire, de sorte que la partie large du banc d'appui supporte toute la surface de la pièce.
- Si vous sciez le long d'une ligne qui a été tracée, guidez la scie circulaire le long de l'encoche correspondante.
- Fixez solidement les petites pièces de bois avant de les scier. Ne les tenez jamais avec votre main.
- Suivez toujours toutes les instructions de sécurité.
- Portez toujours des lunettes de sécurité.
- N'utilisez pas de lames de scie défectueuses ou endommagées de quelque façon que ce soit.
- N'utilisez pas de brides intérieures dont les ouvertures sont plus petites ou plus grandes que celles de la lame de scie.
- La lame de la scie ne doit pas être ralentie à la main ou par une pression latérale sur la lame.
- Le capot de protection pivotant (19) ne doit pas se bloquer et doit revenir à sa position initiale une fois l'opération terminée.
- Avant d'utiliser la scie circulaire, vérifiez le fonctionnement du capot de protection pivotant avec la fiche débranchée.
- Avant d'utiliser la machine, assurez-vous que les équipements de sécurité tels que le capot de protection contre les oscillations, les brides et les dispositifs de réglage sont en état de marche, correctement réglés et sécurisés.
- Vous pouvez raccorder un accessoire d'aspiration adapté à l'orifice d'extraction de la poussière (14). Assurez-vous que l'extracteur de poussière est connecté correctement et en toute sécurité.
- Le capot de protection pivotant mobile ne doit pas être fixé dans le capot de protection rétracté lorsque la scie est utilisée.



Important ! Débranchez toujours la fiche d'alimentation avant d'effectuer des travaux d'entretien sur l'outil électrique.

Utilisation de la scie circulaire

Réglez la profondeur de coupe, l'angle de coupe et la butée parallèle (voir "Avant de couper").

Assurez-vous que l'interrupteur ON/OFF (2) n'est pas enfoncé et branchez la fiche sur une prise appropriée.

N'allumez pas la scie circulaire avant d'avoir monté une lame de scie.

Placez la plaque de base de la scie à plat sur la pièce que vous souhaitez scier. La lame de la scie ne doit pas être en contact avec la pièce.

Tenez fermement la scie circulaire des deux mains.

Avant de commencer à scier, vous pouvez utiliser le levier (15) pour ouvrir légèrement le capot du protecteur pivotant (19). Cela facilitera le démarrage de votre travail de sciage.

Mise en marche/arrêt (Image 9)

Pour allumer :

Appuyez en même temps sur le bouton de verrouillage (3) et sur l'interrupteur ON/OFF (2).

Laissez la lame de la scie accélérer jusqu'à ce qu'elle atteigne sa vitesse maximale. Ensuite, déplacez lentement la lame de scie le long de la ligne de coupe. N'exercez qu'une légère pression sur la lame de la scie pendant le sciage.

Pour éteindre :

Relâchez le bouton de verrouillage et l'interrupteur ON/OFF.

Si vous relâchez la poignée, l'outil s'arrête automatiquement pour éviter tout fonctionnement accidentel.

Veillez à ne pas couvrir ou bloquer les ouvertures de ventilation lorsque vous travaillez avec l'outil.

Ne ralentissez pas la lame de scie après l'avoir arrêtée en exerçant une pression latérale.



Important ! Ne posez pas la machine avant l'arrêt complet de la lame de scie.

Changement de la lame de scie (Images 10, 12, 13)

Utilisez uniquement des lames de scie du même type que la lame de scie fournie à l'origine avec la scie circulaire. Suivez les spécifications du fabricant lorsque vous choisissez une lame de scie ou contactez votre revendeur local.

- Défaites la vis de fixation de la lame de scie (17) à l'aide de la clé de lame de scie (13).
- Retirez la bride (18) et la lame de scie (12) en effectuant un mouvement vers le bas.
- Nettoyez la bride et insérez la nouvelle lame de scie.
- Tenez compte du sens de marche (voir la flèche sur le capot de protection et la lame de scie).
- Serrez la vis pour fixer la lame de scie (17) et vérifiez qu'elle fonctionne correctement.

Avant d'appuyer sur l'interrupteur ON/OFF, assurez-vous que la lame de scie est correctement montée, que toutes les pièces mobiles fonctionnent correctement et que les vis de serrage sont bien serrées.



Important ! Débranchez toujours la fiche d'alimentation avant d'effectuer tout travail sur la scie circulaire, comme le changement de la lame de scie.

ENTRETIEN

Débranchez toujours la fiche d'alimentation avant d'effectuer des travaux d'entretien sur la scie circulaire.

Nettoyage

- Maintenez tous les dispositifs de sécurité, les conduits d'air et le carter du moteur aussi exempts de saleté et de poussière que possible.
- Essuyez l'équipement avec un chiffon propre ou soufflez-le avec de l'air comprimé à basse pression.
- Il est recommandé de nettoyer immédiatement l'appareil chaque fois que vous avez fini de l'utiliser.
- Nettoyez régulièrement l'équipement avec un chiffon humide et du savon doux. N'utilisez pas de produits de nettoyage ou de solvants qui pourraient endommager les parties en plastique de l'équipement. Veillez à ce qu'aucune eau ne puisse s'infiltrer dans l'appareil.

Balais de carbone

En cas d'étincelles excessives, faites contrôler les balais de carbone par un électricien qualifié.

Important ! Les balais de charbon ne doivent être contrôlés et remplacés que par un électricien qualifié.

Câble d'alimentation

Si le câble d'alimentation de l'outil est usé ou endommagé, contactez un centre de service agréé. Les câbles et les fiches ne doivent être remplacés que par du personnel autorisé afin d'éviter tout dommage ou préjudice (choc électrique).

Il n'y a pas d'autres pièces à l'intérieur de l'outil électrique qui nécessitent un entretien supplémentaire.

ÉLIMINATION ENVIRONNEMENTALE

Afin d'éviter tout dommage pendant le transport, l'outil doit être livré dans un emballage solide. L'emballage ainsi que l'appareil et les accessoires sont fabriqués en matériaux recyclables et peuvent être éliminés en conséquence. Les composants en plastique de l'outil sont marqués en fonction de leur matériau, ce qui permet d'éliminer les déchets écologiques et différenciés grâce aux installations de collecte disponibles.

**Uniquement pour les pays de l'UE**

Ne pas jeter les outils électriques avec les déchets ménagers !

Conformément à la directive européenne 2002/96/CE relative aux déchets d'équipements électriques et électroniques et à sa mise en œuvre conformément à la législation nationale, les outils électriques arrivés en fin de vie doivent être collectés séparément et remis à une installation de recyclage compatible avec l'environnement.

SIMBOLI



Leggere attentamente il manuale dell'operatore.



Indossare tappi protettivi per le orecchie. Il livello di esposizione al rumore può causare danni all'udito.



Indossare una maschera protettiva per la respirazione. La lavorazione del legno e di altri materiali può generare polveri dannose per la salute. Non utilizzare mai il dispositivo per lavorare su materiali contenenti amianto!



Indossare occhiali di sicurezza. Le scintille generate durante il lavoro o le schegge, i detriti e la polvere emessi dall'apparecchio possono causare la perdita della vista.

PRECAUZIONI DI SICUREZZA



Quando si utilizza un'apparecchiatura, è necessario adottare alcune precauzioni di sicurezza per evitare lesioni e/o danni. Leggere attentamente il presente manuale prima di utilizzare l'utensile. Conservare il presente manuale d'uso per future consultazioni. Nel caso in cui l'utensile venga preso in prestito, trasferito o spostato, assicurarsi che il manuale di istruzioni rimanga con esso. Il produttore non si assume alcuna responsabilità per danni o incidenti causati dalla mancata osservanza delle presenti istruzioni di sicurezza.

ATTENZIONE: Leggere tutte le norme e le istruzioni di sicurezza. La mancata osservanza di tutte le precauzioni di sicurezza può provocare scosse elettriche, incendi e/o lesioni gravi.

Il termine "utensile elettrico" utilizzato in questo manuale si riferisce agli utensili alimentati da corrente elettrica (con cavo di alimentazione) e agli utensili alimentati a batteria (senza cavo di alimentazione).

Sicurezza sul lavoro

- Mantenete il vostro posto di lavoro pulito e ben illuminato. I luoghi di lavoro disordinati o scarsamente illuminati possono provocare incidenti.
- Non utilizzare l'elettroscopio in un ambiente a rischio di esplosione e in presenza di liquidi, gas o polveri infiammabili. Gli elettroscopio producono scintille che possono incendiare polveri o vapori.
- Non permettere ad astanti, bambini o animali di entrare nell'area di lavoro. In caso di distrazione, si potrebbe perdere il controllo dell'apparecchio.

Sicurezza elettrica

- La spina dell'elettroscopio deve essere inserita in una presa di corrente con messa a terra adeguata. Non modificare mai la spina in alcun modo. Non utilizzare mai spine di adattamento con utensili elettrici dotati di messa a terra. Spine non modificate e prese corrette riducono il rischio di scosse elettriche.
- Quando si utilizzano utensili elettrici, evitare il contatto del corpo con superfici collegate a terra, come frigoriferi, tubi e radiatori. In questo modo si riduce la probabilità di scosse.
- Non esporre gli utensili elettrici alla pioggia o al bagnato. Gli utensili bagnati aumentano la probabilità di scosse elettriche.
- Non abusare del cavo. Non utilizzare mai il cavo per trasportare, tirare o scollegare l'elettroscopio. Cavi danneggiati o aggrovigliati aumentano il rischio di scosse elettriche.
- Tenere i cavi di alimentazione lontani da calore, acqua, olio, bordi taglienti e parti in movimento. Possono danneggiare l'isolamento e causare una scossa.
- Se si lavora all'aperto con un utensile elettrico, utilizzare solo cavi di prolunga progettati e contrassegnati specificamente per questo scopo.
- Se non è possibile evitare il funzionamento dell'utensile elettrico in un ambiente umido, utilizzare un interruttore differenziale (ELCB) per ridurre il rischio di scosse elettriche.

Sicurezza personale

- Siate vigili, fate attenzione ai vostri movimenti e utilizzate l'utensile elettrico con cautela. Non utilizzare l'utensile se si è stanchi o sotto l'effetto di farmaci, alcol o altre sostanze. Un momento di negligenza nell'uso dell'elettroscopio può causare gravi lesioni.
- L'uso di dispositivi di protezione individuale (come maschere antipolvere, scarpe di sicurezza antiscivolo, casco di sicurezza o tappi per le orecchie a seconda del tipo e dell'uso dell'elettroscopio) riduce il rischio di lesioni. Indossare sempre gli occhiali di sicurezza.
- Assicurarsi che l'utensile non possa avviarsi accidentalmente. Assicurarsi che l'utensile elettrico sia spento prima di collegarlo all'alimentazione elettrica e/o di inserire la batteria, oppure quando lo si prende in mano o lo si trasporta. L'inserimento della spina quando l'apparecchio è acceso o lo spostamento dell'utensile elettrico con il dito sull'interruttore di alimentazione possono avviare accidentalmente l'utensile e causare incidenti.
- Prima di accendere l'elettroscopio, rimuovere chiavi e chiavette. Un utensile o una chiave che entrano in contatto con le parti rotanti dell'utensile possono provocare danni o lesioni.
- Non sporgersi eccessivamente. Mantenere sempre una posizione corretta e un buon equilibrio. Ciò consente di controllare meglio l'elettroscopio in situazioni impreviste.
- Indossare abiti da lavoro adeguati. Tenere capelli, vestiti e guanti lontani dalle parti in movimento. Non indossare indumenti larghi o gioielli. Indumenti larghi, gioielli o i capelli lunghi possono impigliarsi nelle parti in movimento.
- Se sull'utensile è possibile installare dispositivi di aspirazione e drenaggio, accertarsi che siano collegati e utilizzati correttamente. L'uso di un sistema di aspirazione della polvere può ridurre i rischi legati alla polvere.

Sicurezza degli utensili elettrici

- Non sovraccaricare l'utensile. Utilizzate l'utensile giusto per ogni compito. Sarete in grado di lavorare meglio e in modo più sicuro entro i parametri di prestazione specificati.
- Non utilizzare un utensile elettrico con un interruttore difettoso. Un elettroscopio che non può essere acceso o spento è pericoloso e deve essere riparato.
- Scollegare l'utensile e/o rimuovere la batteria prima di effettuare qualsiasi regolazione dell'utensile, di cambiare gli accessori o di riporre l'utensile. Questa misura di sicurezza impedisce l'avvio involontario dell'elettroscopio.

- d) Tenere l'elettrotensile fuori dalla portata dei bambini e degli utenti non addestrati. L'utensile elettrico può essere utilizzato solo da persone che hanno letto e compreso completamente tutte le istruzioni di sicurezza. Gli utensili elettrici possono essere pericolosi se utilizzati da utenti inesperti.
- e) Pulire accuratamente l'elettrotensile. Controllare che le parti mobili funzionino correttamente e non si inceppino e che non vi siano parti rotte o danneggiate in modo tale da compromettere il funzionamento dell'elettrotensile. Rivolgersi a un centro di assistenza autorizzato per le riparazioni necessarie prima di utilizzare l'utensile. Gli utensili elettrici sottoposti a scarsa manutenzione possono causare gravi danni o lesioni.
- f) Mantenere gli utensili da taglio affilati e puliti. Gli utensili da taglio sottoposti a manutenzione accurata e con bordi taglienti affilati hanno meno probabilità di incepparsi e sono più facili da controllare.
- g) Utilizzare gli elettrotensili, gli accessori, le attrezzature, ecc. in conformità alle presenti istruzioni. Tenere conto delle condizioni del luogo di lavoro e dell'attività da svolgere. L'uso di utensili elettrici per scopi diversi da quelli per cui sono stati concepiti può causare situazioni pericolose.

Sicurezza delle seghe elettriche

- a) Non avvicinarsi alla zona di taglio e non toccare la lama. Tenere l'impugnatura supplementare o l'alloggiamento del motore con l'altra mano. Tenere la sega circolare con entrambe le mani per evitare lesioni.
- b) Non allungare la mano sotto il pezzo in lavorazione. La protezione della lama non può proteggervi dalla lama sotto il pezzo in lavorazione.
- c) Regolare la profondità di taglio in base allo spessore del pezzo. Al di sotto del pezzo deve essere visibile meno di un dente intero.
- d) Non tenere mai il pezzo da segare con la mano o la gamba. Fissare il pezzo in lavorazione su una superficie robusta. Fissare bene il pezzo in lavorazione per ridurre al minimo il rischio di contatto con il corpo, di inceppamento della lama o di perdita di controllo.
- e) Tenere la sega solo per le impugnature isolate quando si eseguono lavori in cui l'utensile da taglio potrebbe urtare cavi di alimentazione nascosti o il proprio cavo. Il contatto con un cavo sotto tensione rende sotto tensione anche le parti metalliche dell'utensile e può provocare scosse elettriche.
- f) Quando si eseguono tagli longitudinali, utilizzare sempre un fermo o un regolo. In questo modo si migliora la precisione del taglio e si riduce la possibilità che la lama si inceppi.
- g) Utilizzare sempre lame di dimensioni corrette e con un foro di montaggio adeguato (diamantato o rotondo). Le lame che non corrispondono alle parti di montaggio della sega non ruoteranno correttamente e causeranno la perdita di controllo.
- h) Non utilizzare mai rondelle o viti danneggiate o errate. Le rondelle e le viti della lama sono progettate specificamente per la vostra sega per garantire prestazioni perfette e un funzionamento sicuro.

Contraccolpo

Il contraccolpo è una reazione improvvisa a una lama incastrata, inceppata o non correttamente allineata, che provoca il sollevamento incontrollato dell'utensile dal pezzo in lavorazione verso l'operatore.

- Se la lama si impiglia o si incastra nel pezzo da lavorare, si blocca e la potenza del motore fa saltare la sega all'indietro, verso l'operatore.
- Se la lama è attorcigliata o disallineata durante il taglio, i denti sul bordo posteriore possono impigliarsi nella superficie del pezzo, facendo balzare la lama fuori dalla scanalatura della sega, verso l'operatore.

Il contraccolpo è il risultato di un uso scorretto o errato della sega. Può essere evitato con le opportune precauzioni descritte di seguito.

- a) Impugnare saldamente la sega con entrambe le mani e mantenerle in una posizione che consenta di resistere alle forze di contraccolpo. Tenere sempre la lama da un lato. Non tenere mai la lama in linea retta con il corpo. In caso di contraccolpo, l'utente può comunque controllare le forze di contraccolpo se si prendono le dovute precauzioni.
- b) Se la lama si inceppa o l'operazione di taglio viene interrotta per un altro motivo, rilasciare l'interruttore ON/OFF e tenere la sega ferma nel pezzo in lavorazione finché la lama non smette di muoversi. Non tentare mai di estrarre la sega dal pezzo in lavorazione o di tirarla all'indietro mentre la lama è in movimento, altrimenti si rischia un contraccolpo. Determinare la causa dell'inceppamento della lama e risolverla prima di continuare.
- c) Se si intende riavviare una sega già inserita nel pezzo, centrare la lama nella fessura della sega e verificare che i denti della sega non siano incastrati nel pezzo. Se la lama è incastrata, può uscire dal pezzo o causare contraccolpi quando si riavvia la sega.
- d) Utilizzare un supporto quando si tagliano pannelli di grandi dimensioni per ridurre al minimo il rischio di contraccolpi dovuti all'inceppamento della lama della sega. I pannelli di grandi dimensioni possono cedere sotto il loro stesso peso. I pannelli devono essere sostenuti su entrambi i lati, sia vicino alla fessura della sega che sul bordo.
- e) Non utilizzare lame opache o danneggiate. Le lame con denti smussati o disallineati creano un maggiore attrito e causano l'inceppamento della lama a causa della fessura troppo stretta.
- f) Prima di iniziare a segare, fissare la profondità e l'angolo di taglio. Se le impostazioni cambiano durante la segatura, la lama potrebbe bloccarsi e causare contraccolpi.
- g) Prestare particolare attenzione quando si esegue un "taglio a tuffo" in un'area nascosta, come una parete esistente. La lama della sega a tuffo può incepparsi quando si sega in oggetti nascosti, causando un contraccolpo.

Sicurezza della protezione della lama

- a) Prima di utilizzare l'utensile, verificare che la protezione della lama si chiuda perfettamente. Non utilizzare la sega se la protezione della lama non si muove liberamente e non si chiude immediatamente. Non bloccare mai la protezione inferiore in posizione aperta. Se la motosega cade accidentalmente, il carter di protezione può diventare storto. Aprire la protezione di sicurezza con la leva e assicurarsi che si muova liberamente e non entri in contatto con la lama o altre parti, indipendentemente dall'angolo e dalla profondità di taglio.
- b) Controllare il funzionamento della molla nella protezione del coperchio inferiore. Se la protezione del coperchio inferiore e la molla non funzionano correttamente, far riparare l'utensile prima di utilizzarlo. Parti danneggiate, accumuli di residui di taglio o accumuli di segatura causano un ritardo nel funzionamento della protezione del coperchio.
- c) Aprire la protezione inferiore a mano solo per tagli speciali, come quelli a immersione o angolati. Aprire la protezione inferiore utilizzando la leva e rilasciare nuovamente la leva una volta che la lama della sega è inserita nel pezzo. Per tutte le altre operazioni di taglio, la protezione inferiore deve funzionare automaticamente.
- d) Non collocare la sega su un banco di lavoro o sul pavimento se la protezione inferiore non copre la lama. Una lama non protetta e in movimento fa sì che la sega si muova nella direzione opposta a quella di taglio e può causare incidenti o lesioni. Ricordare che la sega impiega un po' di tempo per rallentare e fermarsi.

Servizio

Fate riparare il vostro elettrotensile solo da personale qualificato che utilizzi solo pezzi di ricambio autentici. In questo modo si garantisce che l'elettrotensile sia sempre sicuro da usare.

SPECIFICHE

Parti principali (immagini 1a, 1b, 11)

1. Maniglia
2. Interruttore ON/OFF
3. Pulsante di blocco per l'interruttore ON/OFF
4. Leva di bloccaggio per l'impostazione della profondità di taglio
5. Cavo di alimentazione
6. Piastra di base
7. Leva di bloccaggio per l'impostazione della mitria
8. Vite di bloccaggio per arresto parallelo
9. Scala per l'angolo di taglio
10. Maniglia supplementare
11. Protezione della lama
12. Lama di sega
13. Chiave per lama di sega
14. Collegamento per l'estrattore di segatura
15. Leva per l'apertura della protezione della lama
16. Arresto parallelo
17. Vite per il fissaggio della lama
18. Flangia interna
19. Cappuccio di protezione oscillante
20. Leva per cappuccio di protezione oscillante

Uso corretto

La sega circolare portatile è progettata per eseguire tagli diritti nel legno, nei derivati del legno e nelle materie plastiche.

L'apparecchiatura deve essere utilizzata solo per lo scopo previsto. Qualsiasi altro utilizzo è considerato un caso di uso improprio. L'operatore, e non il produttore, è responsabile di eventuali danni o lesioni di qualsiasi tipo causati da un uso improprio dell'utensile.

Si prega di notare che le nostre apparecchiature non sono state progettate per l'uso in applicazioni commerciali, artigianali o industriali. La nostra garanzia decade se l'apparecchiatura viene utilizzata in operazioni commerciali, industriali o per scopi simili.

Dati tecnici	
Modello	BCS1410
Tensione	230V / 50hz
Potenza	1200W
Velocità a vuoto	4800 giri/min
Dimensione della lama	Φ185 mm
Capacità massima di taglio a 90°	65 mm
Capacità massima di taglio a 45°	41 mm
Lunghezza del cavo	2m
Include	Guida laser, 1 pz. lama da 24T, 1 pz. regolo di guida, 1 pz. chiave esagonale

* Il produttore si riserva il diritto di apportare modifiche minori al design e alle specifiche tecniche del prodotto senza preavviso, a meno che tali modifiche non influiscano significativamente sulle prestazioni e sulla sicurezza dei prodotti. Le parti descritte/illustrate nelle pagine del manuale che avete tra le mani possono riguardare anche altri modelli della linea di prodotti del produttore con caratteristiche simili e potrebbero non essere incluse nel prodotto appena acquistato.

* Per garantire la sicurezza e l'affidabilità del prodotto e la validità della garanzia, tutti gli interventi di riparazione, ispezione, riparazione o sostituzione, compresa la manutenzione e le regolazioni speciali, devono essere eseguiti esclusivamente da tecnici del servizio di assistenza autorizzato dal produttore.

* Utilizzare sempre il prodotto con l'attrezzatura fornita. L'utilizzo del prodotto con apparecchiature non in dotazione può causare malfunzionamenti o addirittura lesioni gravi o morte. Il produttore e l'importatore non sono responsabili per lesioni e danni derivanti dall'uso di apparecchiature non conformi.

PRIMA DEL TAGLIO

Prima di collegare l'apparecchiatura alla rete elettrica, accertarsi che i dati riportati sulla targhetta corrispondano alla potenza nominale della rete. Scollegare sempre la spina dell'utensile elettrico prima di effettuare qualsiasi regolazione sull'apparecchiatura.

Impostazione della profondità di taglio (immagini 2 e 3)

- Rilasciare la maniglia sul retro del cofano di protezione per regolare la profondità di taglio (4).
- Posizionare la piastra di base della sega (6) in piano sulla superficie del pezzo da segare. Sollevare la sega fino a portare la lama (12) alla profondità di taglio desiderata (a).
- Rimontare l'impugnatura per regolare la profondità di taglio (4). Verificare che l'impugnatura sia saldamente fissata.

Arresto della mitria (immagini 4 e 5)

L'angolo standard preimpostato tra la piastra di base (6) e la lama (12) è di 90°. È possibile regolare questo angolo per eseguire tagli angolati.

- Rilasciare la leva di bloccaggio per la regolazione della mitria (7) sulla parte anteriore del piede della sega.
- Ora è possibile regolare l'angolo di taglio a 45°. Controllare la scala dell'angolo di taglio (9).
- Reinserrire la leva di bloccaggio per la regolazione della mitria (7). Verificare che l'impugnatura sia saldamente fissata.

Estrazione di polvere e trucioli (Immagine 6)

- Collegare un aspiratore adatto (a) alla porta di aspirazione (14) della sega circolare (l'aspiratore non è incluso).
- Importante: l'aspiratore utilizzato per l'aspirazione deve essere adatto al materiale del pezzo.
- Prima di iniziare il lavoro, verificare che tutte le parti siano collegate correttamente.

In questo modo si otterrà un'eccellente rimozione della polvere sul pezzo da lavorare e si proteggerà sia l'attrezzatura che la propria salute, poiché la polvere creata durante il lavoro può essere pericolosa (fare riferimento a "Precauzioni di sicurezza"). Il vostro posto di lavoro sarà più pulito e sicuro.

Arresto parallelo (immagini 7, 8)

- L'arresto parallelo (16) consente di segare linee parallele.
- Allentare la vite di bloccaggio della battuta parallela (8) sul piede della sega (6).
- Per il montaggio, far scorrere la battuta parallela (16) nella guida (a) del piede della sega (6) (vedere immagine 7).
- Impostare la distanza richiesta e serrare nuovamente la vite di bloccaggio (8).

Utilizzo della battuta parallela: Posizionare la battuta parallela (16) in piano sul bordo del pezzo e avviare il taglio.



Importante! Eseguire un taglio di prova su un pezzo di legno di scarto, prima di iniziare qualsiasi operazione di taglio.

FUNZIONAMENTO

Istruzioni generali

- Tenere sempre saldamente la sega circolare.
- Il cappuccio di protezione (19) viene spinto indietro automaticamente dal pezzo in lavorazione.
- Non usare la forza! Spingere in avanti in modo delicato e uniforme con la sega circolare.
- Il pezzo di scarto deve essere posizionato sul lato destro della sega circolare, in modo che la parte larga del banco di supporto sostenga l'intera area del pezzo.
- Se si sta segando lungo una linea tracciata, guidare la sega circolare lungo la tacca corrispondente.
- Bloccare saldamente i piccoli pezzi di legno prima di segarli. Non tenerli mai con la mano.
- Seguire sempre tutte le istruzioni di sicurezza.
- Indossare sempre gli occhiali di sicurezza.
- Non utilizzare lame difettose o danneggiate in alcun modo.
- Non utilizzare flange interne con aperture più piccole o più grandi di quelle della lama.
- La lama non deve essere rallentata manualmente o con una pressione laterale sulla lama.
- La cappa di protezione (19) non deve incepparsi e deve tornare nella posizione iniziale al termine dell'operazione.
- Prima di utilizzare la sega circolare, verificare il funzionamento della cappa di protezione con la spina scollegata.
- Prima di utilizzare la macchina, accertarsi che i dispositivi di sicurezza, come la cappa di protezione, le flange e i dispositivi di regolazione, siano funzionanti, correttamente regolati e fissati.
- È possibile collegare un dispositivo di aspirazione adeguato alla porta di aspirazione della polvere (14). Assicurarsi che l'aspiratore sia collegato in modo sicuro e corretto.
- Il cappuccio di protezione mobile non deve essere fissato nel cappuccio di protezione retracted quando la sega è in uso.



Importante! Scollegare sempre la spina di alimentazione prima di eseguire qualsiasi intervento di manutenzione sull'elettrotensile.

Utilizzo della sega circolare

Regolare la profondità di taglio, l'angolo di taglio e l'arresto parallelo (vedere "Prima del taglio").

Assicurarsi che l'interruttore ON/OFF (2) non sia premuto e collegare la spina a una presa di corrente adeguata.

Non accendere la sega circolare prima di aver montato una lama.

Posizionare la piastra di base della sega in piano sul pezzo da segare. La lama della sega non deve essere a contatto con il pezzo.

Tenere saldamente la sega circolare con entrambe le mani.

Prima di iniziare a segare, è possibile utilizzare la leva (15) per aprire leggermente il cappuccio della protezione (19). Questo faciliterà l'inizio del lavoro di segatura.

Accensione e spegnimento (immagine 9)

Per accendere:

Premere contemporaneamente il pulsante di blocco (3) e l'interruttore ON/OFF (2).

Lasciare che la lama acceleri fino a raggiungere la massima velocità. Quindi spostare lentamente la lama lungo la linea di taglio. Durante la segatura, esercitare solo una leggera pressione sulla lama.

Per spegnere:

Rilasciare il pulsante di blocco e l'interruttore ON/OFF.

Se si rilascia l'impugnatura, l'utensile si spegne automaticamente per evitare un funzionamento accidentale. Assicurarsi di non coprire o bloccare le aperture di ventilazione mentre si lavora con l'utensile. Non rallentare la lama dopo averla spenta esercitando una pressione laterale.



Importante! Non abbassare la macchina finché la lama non si è completamente arrestata.

Sostituzione della lama (immagini 10, 12, 13)

Utilizzare solo lame dello stesso tipo di quella fornita in origine con la sega circolare. Per la scelta della lama, attenersi alle specifiche del produttore o rivolgersi al rivenditore locale.

- Allentare la vite di fissaggio della lama (17) utilizzando la chiave della lama (13).
- Rimuovere la flangia (18) e la lama (12) con un movimento verso il basso.
- Pulire la flangia e inserire la nuova lama.
- Prendere nota della direzione di marcia (vedi freccia sul cofano di protezione e sulla lama).
- Serrare la vite di fissaggio della lama (17) e verificare che funzioni correttamente.

Prima di premere l'interruttore ON/OFF, accertarsi che la lama sia montata correttamente, che tutte le parti mobili funzionino senza problemi e che le viti di fissaggio siano ben serrate.



Importante! Scollegare sempre la spina di alimentazione prima di eseguire qualsiasi operazione sulla sega circolare, come ad esempio la sostituzione della lama.

MANUTENZIONE

Scollegare sempre la spina di alimentazione prima di eseguire qualsiasi intervento di manutenzione sulla sega circolare.

Pulizia

- Mantenere tutte le protezioni di sicurezza, i condotti dell'aria e l'alloggiamento del motore il più possibile liberi da sporco e polvere.
- Pulire l'apparecchiatura con un panno pulito o soffiare con aria compressa a bassa pressione.
- Si consiglia di pulire immediatamente il dispositivo ogni volta che si termina di utilizzarlo.
- Pulire regolarmente l'apparecchiatura con un panno umido e del sapone neutro. Non utilizzare detergenti o solventi che potrebbero danneggiare le parti in plastica dell'apparecchio. Assicurarsi che non vi siano infiltrazioni d'acqua nel dispositivo.

Spazzole di carbone

In caso di scintille eccessive, far controllare le spazzole di carbone da un elettricista qualificato.

Importante! Le spazzole di carbone devono essere controllate e sostituite solo da un elettricista qualificato.

Cavo di alimentazione

Se il cavo di alimentazione dell'utensile è usurato o danneggiato, rivolgersi a un centro di assistenza autorizzato. I cavi e le spine devono essere sostituiti solo da personale autorizzato per evitare danni o lesioni (scosse elettriche).

All'interno dell'elettro utensile non ci sono altre parti che richiedono una manutenzione aggiuntiva.

SMALTIMENTO AMBIENTALE

Per evitare danni durante il trasporto, l'utensile deve essere consegnato in un imballaggio solido. L'imballaggio, l'unità e gli accessori sono realizzati con materiali riciclabili e possono essere smaltiti di conseguenza. I componenti in plastica dell'utensile sono contrassegnati in base al materiale di cui sono composti, il che rende possibile l'eliminazione dei rifiuti ecologici e differenziati grazie alle strutture di raccolta disponibili.



Solo per i paesi dell'UE

Non smaltire gli utensili elettrici insieme ai rifiuti domestici!

In conformità alla direttiva europea 2002/96/CE sui rifiuti di apparecchiature elettriche ed elettroniche e alla sua attuazione in conformità alla legislazione nazionale, gli utensili elettrici giunti a fine vita devono essere raccolti separatamente e conferiti a un impianto di riciclaggio compatibile con l'ambiente.

ΣΥΜΒΟΛΑ



Διαβάστε προσεκτικά τις οδηγίες χρήσης.



Φορέστε ωτοασπίδες. Το ύψος των θορύβου μπορεί να προκαλέσει προβλήματα στην ακοή.



Φορέστε μάσκα προστασίας της αναπνοής. Η εργασία σε ξύλο και άλλα υλικά μπορεί να παράγει σκόνη που είναι επιβλαβής για την υγεία. Ποτέ μη χρησιμοποιείτε το εργαλείο για εργασίες σε υλικά που μπορεί να περιέχουν αμίαντο!



Φοράτε γυαλιά ασφαλείας. Οι σπινθήρες που δημιουργούνται κατά τη διάρκεια της εργασίας ή τα ρινίσματα, τα θραύσματα και η σκόνη που παράγονται από τη συσκευή μπορεί να βλάψουν την όρασή σας.

ΟΔΗΓΙΕΣ ΑΣΦΑΛΕΙΑΣ



Κατά τη χρήση οποιουδήποτε εξοπλισμού, πρέπει να λαμβάνονται ορισμένες προφυλάξεις ασφαλείας για την αποφυγή τραυματισμών ή/και βλαβών. Διαβάστε προσεκτικά το παρόν εγχειρίδιο πριν χρησιμοποιήσετε το εργαλείο. Φυλάξτε αυτό το εγχειρίδιο χρήσης για μελλοντική αναφορά. Σε περίπτωση που αυτό το εργαλείο παραχωρηθεί, μεταφερθεί ή μετακινηθεί, βεβαιωθείτε ότι το εγχειρίδιο οδηγιών χρήσης παραμένει μαζί του. Ο κατασκευαστής δεν αναλαμβάνει καμία ευθύνη για βλάβες ή ατυχήματα που προκαλούνται από τη μη τήρηση των οδηγιών ασφαλείας.

ΠΡΟΣΟΧΗ: Διαβάστε όλους τους κανονισμούς και τις οδηγίες ασφαλείας. Η μη τήρηση όλων των προφυλάξεων ασφαλείας μπορεί να οδηγήσει σε ηλεκτροπληξία, πυρκαγιά ή/και σοβαρό τραυματισμό.

Ο όρος "ηλεκτρικό εργαλείο" που χρησιμοποιείται στο παρόν εγχειρίδιο αναφέρεται σε ηλεκτρικά εργαλεία που τροφοδοτούνται με ηλεκτρικό ρεύμα (με καλώδιο τροφοδοσίας) και σε ηλεκτρικά εργαλεία που λειτουργούν με μπαταρία (χωρίς καλώδιο τροφοδοσίας).

Ασφάλεια χώρου εργασίας

- α) Διατηρήστε το χώρο εργασίας σας καθαρό και καλά φωτισμένο. Οι ακατάστατοι ή κακώς φωτισμένοι χώροι εργασίας μπορεί να οδηγήσουν σε ατυχήματα.
- β) Μην χρησιμοποιείτε το ηλεκτρικό εργαλείο σε περιβάλλον όπου ενδέχεται να υπάρξει κίνδυνος έκρηξης ή όπου υπάρχουν εύφλεκτα υγρά, αέρια ή σκόνη. Τα ηλεκτρικά εργαλεία παράγουν σπινθήρες που θα μπορούσαν να αναφλέξουν σκόνη ή αναθυμιάσεις.
- γ) Μην επιτρέπετε σε παρευρισκόμενους, παιδιά ή ζώα να εισέρχονται στο χώρο εργασίας σας. Εάν υπάρχει απόσταση της προσοχής, μπορεί να χάσετε τον έλεγχο της συσκευής.

Ηλεκτρική ασφάλεια

- α) Το βύσμα από το ηλεκτρικό εργαλείο πρέπει να συνδεθεί σε κατάλληλα γειωμένη εντοιχισμένη πρίζα. Ποτέ μην τροποποιείτε το βύσμα με οποιονδήποτε τρόπο. Μην χρησιμοποιείτε αντάπτορες στα γειωμένα ηλεκτρικά εργαλεία. Τα άθικτα βύσματα και οι σωστές πρίζες θα μειώσουν τον κίνδυνο ηλεκτροπληξίας.
- β) Αποφεύγετε την επαφή του σώματος με γειωμένες επιφάνειες, όπως ψυγεία, σωλήνες και καλοριφέρ, όταν χρησιμοποιείτε ηλεκτρικά εργαλεία.
- γ) Μην εκθέτετε τα ηλεκτρικά εργαλεία σε βροχή ή σε συνθήκες υγρασίας. Τα βρεγμένα εργαλεία αυξάνουν την πιθανότητα ηλεκτροπληξίας.
- δ) Μην χρησιμοποιήσετε το καλώδιο για να μεταφέρετε το μηχάνημα, να το κρεμάσετε ή για να το βγάλετε από την πρίζα. Χαλασμένα ή μηπερδεμένα καλώδια αυξάνουν τον κίνδυνο ηλεκτροπληξίας.
- ε) Κρατήστε το καλώδιο μακριά από ζεστές επιφάνειες, λάδι, αιχμηρά αντικείμενα ή κινούμενα μέρη. Ενδέχεται να προκαλέσουν ζημιά στη μόνωση και να προκαλέσουν ηλεκτροπληξία.
- στ) Εάν εργάζεστε σε εξωτερικούς χώρους με ηλεκτρικό εργαλείο, χρησιμοποιείτε μόνο καλώδια προέκτασης που έχουν σχεδιαστεί και φέρουν ειδική σήμανση για το σκοπό αυτό.
- ζ) Εάν η λειτουργία ενός ηλεκτρικού εργαλείου σε χώρο με υγρασία δεν μπορεί να αποφευχθεί χρησιμοποιήστε μια ασφάλεια βραχυκύκλωσης για προστασία από βραχυκύκλωμα.

Προσωπική ασφάλεια

- α) Να είστε σε εγρήγορση, να προσέχετε τις κινήσεις σας και να χρησιμοποιείτε ένα ηλεκτρικό εργαλείο με προσοχή. Μην χρησιμοποιείτε το εργαλείο εάν είστε κουρασμένοι ή υπό την επήρεια φαρμάκων, αλκοόλ ή άλλων ουσιών. Μια στιγμή απροσεξίας κατά τη χρήση του εργαλείου μπορεί να οδηγήσει σε σοβαρό τραυματισμό.
- β) Η χρήση μέσων ατομικής προστασίας (όπως μάσκες σκόνης, αντιολισθητικά παπούτσια ασφαλείας, κράνος ασφαλείας ή ωτοασπίδες ανάλογα με τον τύπο και τη χρήση του ηλεκτρικού εργαλείου) μειώνει τον κίνδυνο τραυματισμού. Φοράτε πάντα γυαλιά ασφαλείας.
- γ) Αποφύγετε την κατά λάθος εκκίνηση. Βεβαιωθείτε ότι το ηλεκτρικό εργαλείο είναι απενεργοποιημένο πριν το συνδέσετε στην παροχή ρεύματος ή/και πριν τοποθετήσετε την μπαταρία, ή πριν το σηκώσετε ή το μεταφέρετε. Η μεταφορά του εργαλείου με το δάχτυλο στο διακόπτη μπορεί να προκαλέσει ατυχήματα.
- δ) Αφαιρέστε όλα τα κλειδιά ρύθμισης από το εργαλείο πριν να το λειτουργήσετε. Ένα κλειδί μπορεί να εκτοξευτεί και να προκαλέσει σοβαρό τραυματισμό.
- ε) Μην τεντώνετε. Αποφεύγετε μη φυσιολογικές στάσεις σώματος κατά την εργασία. Κρατήστε σταθερό πάτημα και ισορροπία. Αυτό σας επιτρέπει να έχετε καλύτερο έλεγχο του εργαλείου σας ανά πάσα στιγμή.
- στ) Ντυθείτε κατάλληλα. Μην φοράτε φαρδιά ρούχα και κοσμήματα. Κρατήστε τα μαλλιά, τα ρούχα και τα γάντια σας μακριά από τα κινούμενα μέρη του εργαλείου. Τα φαρδιά ρούχα, τα κοσμήματα και τα μακριά μαλλιά μπορεί να πιαστούν στα κινούμενα μέρη του εργαλείου.
- ζ) Εάν το εργαλείο σας συμπεριλαμβάνει σύνδεση με σύστημα απορρόφησης σκόνης σιγουρευτείτε ότι το έχετε συνδέσει και το χρησιμοποιείτε κατάλληλα. Η χρήση αυτού του συστήματος μπορεί να μειώσει τους κινδύνους που συσχετίζονται με την σκόνη.

Ασφάλεια χρήσης ηλεκτρικού εργαλείου

- α) Μην υπερφορτώνετε το εργαλείο. Χρησιμοποιήστε το κατάλληλο εργαλείο για την κατάλληλη εργασία. Το σωστό εργαλείο θα κάνει την εργασία πιο αποδοτική και με μεγαλύτερη ασφάλεια στο ρυθμό για το οποίο σχεδιάστηκε.
- β) Μην χρησιμοποιείτε το εργαλείο εάν ο διακόπτης δεν λειτουργεί. Οποιοδήποτε εργαλείο δεν μπορεί να ελεγχθεί είναι επικίνδυνο και πρέπει να επισκευαστεί πριν τη χρήση.
- γ) Αποσυνδέστε το μηχάνημα από την πρίζα ή από την μπαταρία πριν να πραγματοποιήσετε ρυθμίσεις, αλλαγή εξαρτημάτων ή πριν το ακουμπήσετε κάτω. Με τον τρόπο αυτό μειώνετε τον κίνδυνο της κατά λάθος εκκίνησης.
- δ) Αποθηκεύστε τα εργαλεία μακριά από παιδιά και μην επιτρέπετε σε άτομα που δεν γνωρίζουν τις οδηγίες χρήσης να το λειτουργήσουν. Τα ηλεκτρικά εργαλεία είναι επικίνδυνα στα χέρια ατόμων που δεν έχουν την κατάλληλη γνώση.

ε) Συντηρήστε τα ηλεκτρικά εργαλεία. Ελέγξτε για προβλήματα στα κινούμενα μέρη, σπασμένα ανταλλακτικά και για όποια άλλη κατάσταση μπορεί να επηρεάσει τον τρόπο λειτουργίας του εργαλείου. Επικοινωνήστε με ένα εξουσιοδοτημένο κέντρο σέρβις για τυχόν απαιτούμενες επισκευές πριν χρησιμοποιήσετε το εργαλείο. Πολλά ατυχήματα μπορεί να προκύψουν από ένα κακά συντηρημένο εργαλείο.

στ) Κρατήστε το εξάρτημα κοπής καθαρό και αιχμηρό. Το εξάρτημα κοπής που είναι αιχμηρό είναι πιο δύσκολο να μπλοκάρει και πιο εύκολο να ελεγχθεί.

ζ) Χρησιμοποιήστε τα εργαλεία, τα εξαρτήματα και τα ανταλλακτικά σύμφωνα με τις οδηγίες αυτές, λαμβάνοντας υπόψη τις συνθήκες και την εργασία που θέλετε να εκτελέσετε. Η χρήση του εργαλείου για διαφορετικές λειτουργίες από αυτές για τις οποίες έχει σχεδιαστεί μπορεί να οδηγήσει σε ατυχήματα.

Ασφάλεια χρήσης δισκοπρίονου

α) Μην πλησιάζετε στην περιοχή πριονίσματος και μην αγγίζετε τη λεπίδα του πριονιού. Κρατήστε την πρόσθετη λαβή ή το περίβλημα του κινητήρα με το άλλο σας χέρι. Κρατήστε το δισκοπρίονο και με τα δύο χέρια για να αποφύγετε τραυματισμούς.

β) Μην αγγίζετε το αντικείμενο εργασίας από την κάτω πλευρά. Το προστατευτικό της λεπίδας δεν μπορεί να σας προστατεύσει από την πριονόλαμα κάτω από το τεμάχιο εργασίας.

γ) Ρυθμίστε το βάθος κοπής ανάλογα με το πάχος του τεμαχίου κοπής. Κάτω από το τεμάχιο κοπής θα πρέπει να είναι ορατό λιγότερο από ένα ολόκληρο δόντι.

δ) Ποτέ μην κρατάτε το κομμάτι εργασίας που θέλετε να κόψετε με το χέρι ή το πόδι σας. Ασφαλίστε καλά το τεμάχιο εργασίας σε μια ανθεκτική επιφάνεια, για να ελαχιστοποιήσετε τον κίνδυνο επαφής με το σώμα σας, εμπλοκής της λεπίδας του πριονιού ή απώλειας του ελέγχου.

ε) Κρατάτε το πριόνι μόνο από τις μονωμένες λαβές όταν εκτελείτε εργασίες κατά τις οποίες το εργαλείο θα μπορούσε να χτυπήσει το καλώδιο του ή κρυμμένα καλώδια ρεύματος. Η επαφή με καλώδιο υπό τάση θέτει επίσης υπό τάση τα μεταλλικά μέρη του εργαλείου και μπορεί να οδηγήσει σε ηλεκτροπληξία.

στ) Χρησιμοποιείτε πάντοτε ένα στοπ ή μια ευθεία ακμή όταν πραγματοποιείτε κοπές κατά μήκος. Αυτό θα βελτιώσει την ακρίβεια της κοπής και θα μειώσει την πιθανότητα εμπλοκής της λεπίδας του πριονιού.

ζ) Χρησιμοποιείτε πάντα λεπίδες πριονιού σωστού μεγέθους και με κατάλληλη σπλή τοποθέτησης (διαμαντένια ή στρογγυλή). Οι λεπίδες πριονιού που δεν ταιριάζουν με τα εξαρτήματα τοποθέτησης του πριονιού δεν θα περιστρέφονται σωστά και θα έχουν ως αποτέλεσμα την απώλεια ελέγχου.

η) Ποτέ μην χρησιμοποιείτε κατεστραμμένες ή λανθασμένες ροδέλες ή βίδες. Οι ροδέλες και οι βίδες έχουν σχεδιαστεί ειδικά για το δισκοπρίονό σας, ώστε να διασφαλίζεται η τέλεια απόδοση και η ασφαλής λειτουργία.

Ανάκρουση (Κλότσημα)

Η ανάκρουση είναι μία απότομη αντίδραση, ακόλουθο πριονόλαμας που φράζει, μπλοκάρει ή που έχει ευθυγραμμιστεί λάθος, γεγονός που με τη σειρά του οδηγεί σε ανεξέλεγκτη ανύψωση πριονιού και μετακίνησή του από το τεμάχιο κοπής προς το χειριστή.

- Όταν ο δίσκος φράζει ή μπλοκάρει μέσα στην σχισμή, προκαλείται μπλοκάρισμα και η μηχανική ισχύς ωθεί τη συσκευή προς το χειριστή.
- Όταν ο δίσκος στραβώσει ή ευθυγραμμιστεί λάθος, τότε η πίσω οδόντωση του δίσκου ίσως μπλοκάρει μέσα στην επιφάνεια του τεμαχίου επεξεργασίας και έτσι ο δίσκος θα ανυψωθεί και το δισκοπρίονο θα κινηθεί προς το χειριστή.

Η ανάκρουση είναι το αποτέλεσμα λάθους ή εσφαλμένης χρήσης του δισκοπρίονου και μπορεί να αποφευχθεί με τα κατάλληλα προστατευτικά μέτρα.

α) Κρατήστε το πριόνι σταθερά και με τα δύο χέρια και κρατήστε τα χέρια σας σε μια θέση όπου μπορείτε να αντισταθείτε στις δυνάμεις ανάκρουσης. Κρατάτε πάντα τη λεπίδα του πριονιού από τη μία πλευρά. Ποτέ μην κρατάτε τη λεπίδα του πριονιού σε ευθεία γραμμή με το σώμα σας.

β) Σε περίπτωση που ο δίσκος κολλήσει ή το κόψιμο διακοπεί για άλλο λόγο, αφήστε ελεύθερο το διακόπτη και επιτρέψτε στο δισκοπρίονο να σταματήσει μέσα στο υλικό επεξεργασίας έως ότου ο δίσκος να βρεθεί σε κατάσταση πλήρους ακινητοποίησης. Μην προσπαθήσετε ποτέ να απομακρύνετε το εργαλείο από το τεμάχιο κοπής ή να το τραβήξετε προς τα πίσω ενώ ο δίσκος κινείται ακόμα ή ενώ έλαβε χώρα υποχώρηση. Εντοπίστε την αιτία του μπλοκάρισματος του δίσκου και αντιμετωπίστε τη λαμβάνοντας τα κατάλληλα μέτρα.

γ) Σε περίπτωση που επιθυμείτε να ξεκινήσετε πάλι τη λειτουργία ενός εργαλείου που βρίσκεται μέσα σε ένα τεμάχιο επεξεργασίας, κεντράρετε τον δίσκο στη σχισμή και ελέγξτε αν τα δόντια του δίσκου δεν έχουν ασφαλίσει μέσα στο τεμάχιο επεξεργασίας. Αν μπλοκάρει ο δίσκος υπάρχει η πιθανότητα ανάκρουσης κατά την επόμενη εκκίνηση του δισκοπρίονου.

δ) Στηρίξτε τα μεγάλα κομμάτια για να ελαχιστοποιήσετε τον κίνδυνο ανάκρουσης εξαιτίας ενός κολλημένου δίσκου. Τα μεγάλα τεμάχια ίσως λυγίσουν λόγω βάρους, γι' αυτό θα πρέπει να στηρίζονται και στις δύο πλευρές και κοντά στη σχισμή πριονιού και στον τροχό.

ε) Μην χρησιμοποιείτε στομωμένους ή φθαρμένους δίσκους. Οι δίσκοι με στομωμένη ή λάθος ευθυγραμμισμένη οδόντωση προκαλούν αυξημένη τριβή, μπλοκάρισμα και ανάκρουση εξαιτίας της εξαιρετικά μικρής σχισμής κοπής.

στ) Σταθεροποιήστε καλά πριν από το κόψιμο τις ρυθμίσεις βάθους κοπής και γωνίας κοπής. Αν αλλάξετε τις ρυθμίσεις κατά τη διάρκεια του κοψίματος, ίσως προκληθεί μπλοκάρισμα στον δίσκο και ανάκρουση.

ζ) Επιδείξτε μεγάλη προσοχή κατά την πραγματοποίηση βαθιάς κοπής σε κρυφό τομέα π.χ. σε έναν υπάρχοντα τοίχο. Η βυθιζόμενη πριονόλαμα μπορεί να μπλοκάρει κατά το πριόνισμα και να οδηγήσει σε ανάκρουση.

Προστατευτικό κάλυμμα

α) Ελέγξτε ότι το προστατευτικό της λεπίδας κλείνει σωστά πριν χρησιμοποιήσετε το εργαλείο. Μην χρησιμοποιείτε το πριόνι εάν το προστατευτικό δεν κινείται ελεύθερα και δεν κλείνει αμέσως. Μην κλειδώνετε ποτέ το προστατευτικό κάλυμμα σε ανοικτή θέση. Το προστατευτικό κάλυμμα μπορεί να στραβώσει μετά από πτώση του εργαλείου. Ανοίξτε το προστατευτικό ασφαλείας με το μοχλό και βεβαιωθείτε ότι κινείται ελεύθερα και δεν έρχεται σε επαφή με τη λεπίδα του πριονιού ή άλλα μέρη, ανεξάρτητα από τη γωνία και το βάθος κοπής.

β) Ελέγξτε τη λειτουργία του ελατηρίου του προστατευτικού καλύμματος. Επισκευάστε το εργαλείο πριν από τη χρήση σε περίπτωση που το προστατευτικό κάλυμμα και το ελατήριο δεν λειτουργούν άψογα. Τα κατεστραμμένα εξαρτήματα και η συσσώρευση υπολειμμάτων κοπής επιβραδύνουν τη λειτουργία του προστατευτικού καλύμματος.

γ) Ανοίξτε το προστατευτικό κάλυμμα χειροκίνητα μόνο σε ειδικές περιπτώσεις (κοπές σε βάθος ή υπό γωνία). Ανοίξτε το προστατευτικό κάλυμμα με το μοχλό και αφήστε το ελεύθερο αμέσως μόλις ο δίσκος βυθιστεί μέσα στο τεμάχιο κοπής. Το κάτω προστατευτικό θα πρέπει να λειτουργεί αυτόματα για όλες τις υπόλοιπες εργασίες κοπής.

δ) Μην τοποθετείτε το εργαλείο πάνω στον πάγκο εργασίας ή στο έδαφος αν το προστατευτικό κάλυμμα δεν καλύπτει τον δίσκο. Μια απροστάτευτη, κινούμενη λεπίδα πριονιού θα προκαλέσει την κίνηση του πριονιού προς την αντίθετη κατεύθυνση από την κατεύθυνση πριονίσματος και μπορεί να προκαλέσει ατυχήματα ή τραυματισμούς. Λάβετε υπόψη σας ότι ο δίσκος συνεχίζει και κινείται για κάποιο χρονικό διάστημα πριν σταματήσει τελείως η περιστροφή του.

Σέρβις

Δώστε τα εργαλεία σας σε εξουσιοδοτημένο τεχνικό για σέρβις και επισκευές χρησιμοποιώντας μόνο αυθεντικά ανταλλακτικά.

ΠΡΟΔΙΑΓΡΑΦΕΣ

Κύρια Μέρη (Εικόνες 1a, 1b, 11)

1. Λαβή
2. Διακόπτης ON/OFF
3. Κουμπί κλειδώματος του διακόπτη ON/OFF
4. Μοχλός ασφάλισης για ρύθμιση βάθους κοπής
5. Καλώδιο τροφοδοσίας
6. Βάση
7. Μοχλός ασφάλισης για τη ρύθμιση της γωνίας
8. Βίδα στερέωσης παράλληλου οδηγού κοπής
9. Κλίμακα για τη ρύθμιση γωνίας
10. Πρόσθετη λαβή
11. Προστατευτικό λεπίδας
12. Δίσκος κοπής
13. Κλειδιά για δίσκο κοπής
14. Σύνδεση για αναρρόφηση
15. Μοχλός για το άνοιγμα του προστατευτικού του δίσκου
16. Οδηγός παράλληλης κοπής
17. Βίδα για την ασφάλεια του δίσκου
18. Φλάντζα
19. Προφυλακτήρας δίσκου
20. Μοχλός προφυλακτήρα

Σκοπούμενη Χρήση

Το δισκοκόπρινο χειρός έχει σχεδιαστεί για να κάνει ευθείες κοπές σε ξύλο, υποπροϊόντα ξύλου και πλαστικά.

Ο εξοπλισμός πρέπει να χρησιμοποιείται μόνο για τον προβλεπόμενο σκοπό του. Οποιαδήποτε άλλη χρήση θεωρείται περίπτωση κακής χρήσης. Ο χειριστής και όχι ο κατασκευαστής είναι υπεύθυνος για οποιαδήποτε βλάβη ή τραυματισμό οποιουδήποτε είδους που προκαλείται ως αποτέλεσμα κακής χρήσης του εργαλείου.

Λάβετε υπόψη ότι ο εξοπλισμός μας δεν έχει σχεδιαστεί για χρήση σε επαγγελματικές, εμπορικές ή βιομηχανικές εφαρμογές. Η εγγύησή μας θα ακυρωθεί εάν ο εξοπλισμός χρησιμοποιηθεί σε επαγγελματικές ή βιομηχανικές εργασίες ή για παρόμοιους σκοπούς.

Τεχνικά Χαρακτηριστικά	
Μοντέλο	BCS1410
Τάση	230V / 50hz
Ισχύς	1200W
Στροφές (χωρίς φορτίο)	4800rpm
Διάμετρος δίσκου	Φ185mm
Μέγιστη κοπή στις 90°	65mm
Μέγιστη κοπή στις 45°	41mm
Μήκος καλωδίου	2m
Περιλαμβάνει	Λείζερ, Δίσκο 24T , Οδηγό κοπής, Κλειδί

* Ο κατασκευαστής διατηρεί το δικαίωμα να πραγματοποιήσει δευτερεύουσες αλλαγές στο σχεδιασμό του προϊόντος και στα τεχνικά χαρακτηριστικά χωρίς προηγούμενη ειδοποίηση, εκτός εάν οι αλλαγές αυτές επηρεάζουν σημαντικά την απόδοση και λειτουργία ασφάλειας των προϊόντων. Τα εξαρτήματα που περιγράφονται / απεικονίζονται στις σελίδες του εγχειριδίου που κρατάτε στα χέρια σας ενδέχεται να αφορούν και σε άλλα μοντέλα της σειράς προϊόντων του κατασκευαστή, με παρόμοια χαρακτηριστικά, και ενδέχεται να μην περιλαμβάνονται στο προϊόν που μόλις αποκτήσατε.

* Για να διασφαλιστεί η ασφάλεια και η αξιοπιστία του προϊόντος καθώς και η ισχύς της εγγύησης όλες οι εργασίες επιδιόρθωσης, ελέγχου, επισκευής ή αντικατάστασης συμπεριλαμβανομένης της συντήρησης και των ειδικών ρυθμίσεων, πρέπει να εκτελούνται μόνο από τεχνικούς του εξουσιοδοτημένου τμήματος Service του κατασκευαστή.

* Χρησιμοποιείτε πάντα το προϊόν με τον παρεχόμενο εξοπλισμό. Η λειτουργία του προϊόντος με μη-προβλεπόμενο εξοπλισμό ενδέχεται να προκαλέσει βλάβη ή ακόμα και σοβαρό τραυματισμό ή θάνατο. Ο κατασκευαστής και ο εισαγωγέας ουδεμία ευθύνη φέρει για τραυματισμούς και βλάβες που προκύπτουν από την χρήση μη προβλεπόμενου εξοπλισμού.

ΠΡΙΝ ΤΗΝ ΚΟΠΗ

Πριν τη σύνδεση σε ρεύμα, σιγουρευτείτε πως τα στοιχεία στην ετικέτα του εργαλείου συμφωνούν με τα στοιχεία του κεντρικού δικτύου. Πριν κάνετε ρυθμίσεις στη συσκευή να βγάξετε πάντα το βύσμα από την πρίζα.

Ρύθμιση του βάθους κοπής (Εικόνες 2, 3)

- Απελευθερώστε τη λαβή στο πίσω μέρος του προστατευτικού για να ρυθμίσετε το βάθος κοπής. (4).
- Κρατήστε την πλάκα βάσης (6) επίπεδη στην άκρη του τεμαχίου εργασίας και ανασηκώστε το σώμα του εργαλείου (12) έως ότου η λεπίδα να είναι στο σωστό βάθος (α).
- Επανατοποθετήστε τη λαβή (4). Ελέγξτε ότι η λαβή είναι καλά στερεωμένη.

Ρύθμιση γωνίας (Εικόνες 4, 5)

Η προκαθορισμένη τυπική γωνία μεταξύ της βάσης (6) και του δίσκου (12) είναι 90°. Μπορείτε να ρυθμίσετε αυτή τη γωνία για να πραγματοποιήσετε γωνιακές κοπές.

- Απελευθερώστε το μοχλό ρύθμισης γωνίας (7) στο μπροστινό μέρος του πριονιού.
- Μπορείτε τώρα να ρυθμίσετε τη γωνία κοπής στις 45°. Ελέγχετε την κλίμακα γωνίας κοπής (9) κατά τη διαδικασία αυτή.
- Επανατοποθετήστε το μοχλό ρύθμισης γωνίας (7). Ελέγξτε ότι ο μοχλός είναι καλά στερεωμένος.

Αναρρόφηση σκόνης και ροκανιδιών (Εικόνα 6)

- Συνδέστε ένα σύστημα αναρρόφησης ή μία ηλεκτρική σκούπα στη συσκευή σας (α) στον προσαρμογέα αναρρόφησης σκόνης (14) (Η σκούπα δεν περιλαμβάνεται.)
- **Σημαντικό:** Η ηλεκτρική σκούπα που χρησιμοποιείται για τις εργασίες αναρρόφησης πρέπει να είναι κατάλληλη για το υλικό του κατεργαζόμενου τεμαχίου.
- Βεβαιωθείτε ότι όλα τα εξαρτήματα αναρρόφησης είναι συνδεδεμένα και χρησιμοποιούνται σωστά. Η χρήση τέτοιων εξαρτημάτων μπορεί να μειώσουν κινδύνους που σχετίζονται με τη σκόνη.

Οδηγός παράλληλης κοπής (Εικόνες 7, 8)

- Ο οδηγός παράλληλης κοπής (16) σας επιτρέπει να κόβετε σε παράλληλες γραμμές.
- Ξεφίξτε την βίδα (8) που βρίσκεται στην βάση κοπής (6) για τον παράλληλο οδηγό κοπής.
- Η συναρμολόγηση γίνεται βάζοντας τον παράλληλο οδηγό κοπής (16) στην υποδοχή (α) που βρίσκεται στην βάση (6) του δισκοπριονίου (Εικόνα 7).
- Ρυθμίστε την επιθυμητή απόσταση και σταθεροποιήστε τον οδηγό με την βίδα (8).

Χρήση του οδηγού παράλληλης κοπής. Τοποθετήστε τον οδηγό (16) επίπεδα στην άκρη του τεμαχίου κοπής και ξεκινήστε το κόψιμο.



Προσοχή! Δοκιμάστε τις ρυθμίσεις κοπής σε ένα άχρηστο κομμάτι ξύλου προτού ξεκινήσετε.

ΛΕΙΤΟΥΡΓΙΑ

Γενικές οδηγίες

- Να κρατάτε το πριόνι πάντα σταθερά.
- Μην χρησιμοποιείτε υπερβολική δύναμη! Ωθήστε το δισκοπριόνιο απαλά και ομοιόμορφα προς τα εμπρός.
- Το άχρηστο κομμάτι κοπής πρέπει να βρίσκεται στη δεξιά πλευρά του πριονιού, έτσι ώστε το φαρδύ τμήμα του πάγου εργασίας να στηρίζει την υπόλοιπη επιφάνεια του τεμαχίου κοπής.
- Εάν πριονίζετε κατά μήκος μιας προσχεδιασμένης γραμμής, καθοδηγήστε το δισκοπριόνιο κατά μήκος της αντίστοιχης εγκοπής.
- Συσφίξτε καλά μικρότερα ξύλινα κομμάτια πριν την κοπή. Ποτέ μη τα κρατάτε με το χέρι.
- Ακολουθήστε πάντα τις οδηγίες ασφαλείας.
- Φοράτε πάντα προστατευτικά γυαλιά.
- Μην χρησιμοποιείτε ποτέ ελαττωματικούς ή φθαρμένους δίσκους κοπής.
- Μη χρησιμοποιείτε φλάντζες με μικρότερη ή μεγαλύτερη διάσταση από το δίσκο κοπής.
- Μην επιβραδύνετε το δίσκο κοπής με το χέρι ή ασκώντας πίεση στο εργαλείο.
- Το προστατευτικό κάλυμμα θα πρέπει να μην παρεμποδίζεται και να επιστρέφει στην αρχική θέση του μετά την λήξη μιας εργασίας.
- Πριν τη χρήση του δισκοπριονίου, ελέγξτε ότι το προστατευτικό κάλυμμα λειτουργεί με το βύσμα αποσυνδεδεμένο από την πρίζα.
- Πριν τη χρήση του εργαλείου, βεβαιωθείτε ότι όλα τα εξαρτήματα (προστατευτικό κάλυμμα, φλάντζα, συστήματα ρύθμισης) λειτουργούν, είναι σωστά ρυθμισμένα και ασφαλισμένα.
- Σε περίπτωση σύνδεσης συστήματος αναρρόφησης, βεβαιωθείτε ότι τα εξαρτήματα είναι συνδεδεμένα σωστά και ασφαλισμένα.
- Το κινούμενο προστατευτικό κάλυμμα δεν πρέπει να είναι σταθεροποιημένο όταν το πριόνι είναι σε λειτουργία.



Αποσυνδέετε πάντα το βύσμα από την πηγή τροφοδοσίας πριν κάνετε οποιαδήποτε ρύθμιση ή συνδέσετε τυχόν εξαρτήματα.

Χρήση του δισκοπριονίου

Επιλέξτε και τοποθετήστε τον κατάλληλο δίσκο κοπής για την εργασίας σας.

Ρυθμίστε το βάθος κοπής, τη γωνία και τον οδηγό παράλληλης κοπής (δείτε "Πριν την Κοπή").

Βεβαιωθείτε ότι ο διακόπτης λειτουργίας (2) δεν είναι ενεργοποιημένος και συνδέστε το εργαλείο στο ρεύμα.

Τοποθετήστε τη βάση του δισκοπριονίου επίπεδα πάνω στο τεμάχιο που επιθυμείτε να κόψετε. Η λάμα δεν πρέπει να έρχεται σε επαφή με το τεμάχιο.

Κρατήστε το δισκοπριόνιο σταθερά και με τα δύο χέρια.

Πριν ξεκινήσετε την κοπή, μπορείτε να χρησιμοποιήσετε το μοχλό (15) για να ανοίξετε το προστατευτικό κάλυμμα (19) ελαφρώς, ώστε να διευκολύνετε την έναρξη της εργασίας.

Ενεργοποίηση/Απενεργοποίηση (Εικόνα 9)

Για ενεργοποίηση:

Πιέστε παράλληλα το κουμπί κλειδώματος (3) και τον διακόπτη ON/OFF (2).

Αφήστε τη δίσκο κοπής να επιταχύνει μέχρι το ανώτατο όριο. Στη συνέχεια, μετακινήστε αργά το δισκοπρίνο κατά μήκος της γραμμής κοπής. Εφαρμόστε μόνο ήπια πίεση στο εργαλείο κατά το πρίονισμα.

Για απενεργοποίηση:

Απελευθερώστε το κουμπί κλειδώματος (3) και τον διακόπτη ON/OFF (2).

Εάν αφήσετε τη λαβή, το εργαλείο θα κλείσει αυτόματα για να αποτρέψει την ακούσια λειτουργία.

Βεβαιωθείτε ότι δεν καλύπτετε ή εμποδίζετε τα ανοίγματα εξαερισμού ενώ εργάζεστε με το εργαλείο.

Μην επιβραδύνετε το δίσκο κοπής μετά την απενεργοποίησή του εργαλείου ασκώντας πίεση προς τα πλάγια.



Σημαντικό! Μην αφήνετε το μηχάνημα κάτω μέχρι ο δίσκος να ακινητοποιηθεί πλήρως.

Αλλαγή λεπίδας (Εικόνες 10, 12, 13)

Χρησιμοποιείτε μόνο λεπίδες του ίδιου τύπου με τη λεπίδα που συνοδεύει αρχικά το δισκοπρίνο. Ακολουθήστε τις προδιαγραφές του κατασκευαστή όταν επιλέγετε δίσκο ή επικοινωνήστε με τον τοπικό αντιπρόσωπο.

- Ξεβιδώστε τη βίδα στερέωσης του δίσκου (17) χρησιμοποιώντας το κατάλληλο κλειδί (13).
- Αφαιρέστε τη φλάντζα (18) και το δίσκο (12) με καθοδικές κινήσεις.
- Καθαρίστε τη φλάντζα και εισάγετε το νέο δίσκο.
- Κατά την τοποθέτηση, προσέχετε να είναι σωστή η φορά των δοντιών (βέλος πάνω στο προστατευτικό και στο δίσκο)
- Σφίγξτε τη βίδα για να ασφαλίσετε το δίσκο στη θέση του (17) και βεβαιωθείτε ότι κινείτε σωστά.

Πριν την εκκίνηση βεβαιωθείτε ότι ο δίσκος τοποθετήθηκε σωστά και όλα τα μέρη είναι επαρκώς σφιγμένα και ασφαλισμένα.



Προσοχή! Αποσυνδέετε πάντα το βύσμα από την πηγή τροφοδοσίας πριν κάνετε οποιαδήποτε ρύθμιση ή αλλάξετε δίσκο κοπής.

ΣΥΝΤΗΡΗΣΗ

Πριν από κάθε εργασία συντήρησης ή καθαρισμού να βγάξετε το φως από την πρίζα.

Καθαρισμός

- Διατηρείτε τα συστήματα ασφαλείας, τις σχισμές εξαερισμού και το περίβλημα του κινητήρα όσο πιο καθαρά από σκόνη γίνεται.
- Σκουπίστε τη συσκευή με ένα καθαρό πανί ή χρησιμοποιήστε πεπιεσμένο αέρα σε χαμηλή πίεση.
- Προτείνεται να καθαρίζετε τη συσκευή μετά από κάθε χρήση.
- Καθαρίστε τη συσκευή τακτικά με ένα υγρό πανί και λίγο ελαφρύ καθαριστικό. Μην χρησιμοποιείτε διαβρωτικά καθαριστικά ή διαλύτες που μπορεί να φθείρουν τη συσκευής. Προσέχετε να μην εισέλθει νερό ή υγρασία στο εσωτερικό της συσκευής κατά τον καθαρισμό της.

Ψήκτρες (Καρβουνάκια)

Σε περίπτωση υπερβολικού σχηματισμού σπινθήρων, επικοινωνήστε με ένα εξειδικευμένο ηλεκτρολόγο για να ελέγξετε τις ψήκτρες του εργαλείου

Προσοχή! Η αντικατάσταση των ψηκτρών μπορεί να γίνει μόνο από εξειδικευμένους ηλεκτρολόγους.

Καλώδιο τροφοδοσίας

Εάν το καλώδιο τροφοδοσίας του εργαλείου είναι φθαρμένο ή κατεστραμμένο, επικοινωνήστε με ένα εξουσιοδοτημένο κέντρο σέρβις. Τα καλώδια και τα βύσματα πρέπει να αντικαθίστανται μόνο από εξουσιοδοτημένο προσωπικό για την αποφυγή ζημιών ή βλαβών (Κίνδυνος ηλεκτροπληξίας!).

Δεν υπάρχουν άλλα μέρη στο εσωτερικό του ηλεκτρικού εργαλείου που απαιτούν πρόσθετη συντήρηση.

ΑΠΟΡΡΙΨΗ ΣΤΟ ΠΕΡΙΒΑΛΛΟΝ

Προκειμένου να αποφευχθούν ζημιές κατά τη μεταφορά, το εργαλείο πρέπει να παραδίδεται σε στερεά συσκευασία. Η συσκευασία καθώς και η μονάδα και τα εξαρτήματα είναι κατασκευασμένα από ανακυκλώσιμα υλικά και μπορούν να απορριφθούν αναλόγως. Τα πλαστικά εξαρτήματα του εργαλείου φέρουν σήμανση ανάλογα με το υλικό τους, γεγονός που καθιστά δυνατή την απομάκρυνση φιλικών προς το περιβάλλον και διαφοροποιημένων λόγω των διαθέσιμων εγκαταστάσεων συλλογής.

**Μόνο για χώρες της Ευρωπαϊκής Ένωσης**

Μην πετάτε τα ηλεκτρικά εργαλεία μαζί με τα οικιακά απορρίμματα!

Σύμφωνα με την Ευρωπαϊκή Οδηγία 2002/96/EK για τα απόβλητα ηλεκτρικού και ηλεκτρονικού εξοπλισμού και την εφαρμογή της σύμφωνα με την εθνική νομοθεσία, τα ηλεκτρικά εργαλεία που έχουν φτάσει στο τέλος της ζωής τους πρέπει να συλλέγονται χωριστά και να επιστρέφονται σε μια περιβαλλοντικά συμβατή εγκατάσταση ανακύκλωσης.

СИМВОЛИ



Внимателно прочетете ръководството за експлоатация.



Носете защитни тапи за уши. Нивото на излагане на шум може да доведе до увреждане на слуха.



Носете защитна дихателна маска. При работа с дърво и други материали може да се образува прах, който е вреден за здравето. Никога не използвайте устройството за работа с материали, съдържащи азбест!



Носете предпазни очила. Искрите, генерирани по време на работа, или отломките, отломките и прахът, отделени от устройството, могат да причинят загуба на зрението.

МЕРКИ ЗА БЕЗОПАСНОСТ



Когато използвате каквото и да е оборудване, трябва да се вземат определени мерки за безопасност, за да се избегне нараняване и/или повреда. Моля, прочетете внимателно това ръководство, преди да използвате инструмента. Съхранявайте това ръководство за експлоатация за бъдещи справки. В случай че този инструмент бъде взет назаем, прехвърлен или преместен, уверете се, че ръководството за експлоатация остава с него. Производителят не поема отговорност за повреди или злополуки, причинени от неспазване на тези инструкции за безопасност.

ВНИМАНИЕ: Прочетете всички правила и инструкции за безопасност. Неспазването на всички мерки за безопасност може да доведе до токов удар, пожар и/или сериозно нараняване.

Терминът "електроинструмент", използван в това ръководство, се отнася до електроинструменти, захранвани с електричество (със захранващ кабел), и електроинструменти, захранвани с батерии (без захранващ кабел).

Безопасност на работното място

- Поддържайте работното си място чисто и добре осветено. Неподредените или зле осветени работни места могат да доведат до злополуки.
- Не използвайте електроинструмента в среда, в която има опасност от експлозия и в която има запалими течности, газове или прах. Електроинструментите произвеждат искри, които могат да възпламенят прах или пари.
- Не допускате външни лица, деца или животни в работната зона. Ако отвлечат вниманието ви, може да загубите контрол над уреда.

Електрическа безопасност

- Щепселът на електроинструмента трябва да бъде включен към правилно заземен контакт. Никога не модифицирайте щепсела по какъвто и да е начин. Никога не използвайте адаптерни щепсели със заземени електроинструменти. Непроменените щепсели и правилните контакти намаляват риска от токов удар.
- Избягвайте контакт на тялото със заземени повърхности като хладилници, тръби и радиатори, когато използвате електрически инструменти. Това ще намали вероятността от токов удар.
- Не излагайте електроинструментите на дъжд или влага. Мокрите инструменти увеличават вероятността от токов удар.
- Не злоупотребявайте с кабела. Никога не използвайте кабела за пренасяне, дърпане или изключване на електроинструмента. Повредените или заплетени кабели увеличават риска от токов удар.
- Пазете захранващите кабели от топлина, вода, масло, остри ръбове и движещи се части. Те могат да повредят изолацията и да причинят токов удар.
- Ако работите на открито с електрически инструмент, използвайте само удължители, които са проектирани и маркирани специално за тази цел.
- Ако работата на електрическия инструмент във влажна среда не може да бъде избегната, използвайте прекъсвач за земно съединение (ELCB), за да намалите риска от токов удар.

Лична безопасност

- Бъдете бдителни, наблюдавайте движенията си и използвайте електроинструмента внимателно. Не използвайте инструмента, ако сте уморени или сте под въздействието на лекарства, алкохол или други вещества. Момент на невнимание при използването на електроинструмента може да доведе до сериозни наранявания.
- Използването на лични предпазни средства (като противопрахови маски, нехлъзгащи се предпазни обувки, предпазна каска или тапи за уши в зависимост от вида и начина на използване на електроинструмента) намалява риска от нараняване. Винаги носете предпазни очила.
- Уверете се, че инструментът не може да се задейства случайно. Уверете се, че електрическият инструмент е изключен, преди да го свържете към захранването и/или да поставите батерията, или когато го вдигате или пренасяте. Включването на уреда, когато той е включен, или преместването на електроинструмента с пръст върху превключвателя за захранването може да доведе до случайно стартиране на инструмента и до злополуки.
- Извадете ключовете и гаечните ключове, преди да включите електрическия инструмент. Влизането на инструмент или ключ в контакт с въртящите се части на инструмента може да доведе до повреда или нараняване.
- Не прекалявайте. Поддържайте правилна стойка и равновесие през цялото време. Това дава възможност за по-добър контрол на електроинструмента в неочаквани ситуации.
- Носете подходящо работно облекло. Дръжте косата, дрехите и ръкавиците далеч от движещите се части. Не носете свободни дрехи или бижута. Свободни дрехи, бижута или дълга коса могат да попаднат в движещите се части.
- Ако на инструмента могат да се монтират вакуумни и дренажни устройства, уверете се, че те са правилно свързани и се използват. Използването на система за изсмукване на прах може да намали опасностите, свързани с праха.

Безопасност при работа с електроинструменти

- Не претоварвайте инструмента. Използвайте правилния инструмент за всяка задача. Ще можете да работите по-добре и по-безопасно в рамките на определените параметри на работа.
- Не използвайте електроинструмент с повреден превключвател на захранването. Електроинструмент, който не може да бъде включен или изключен, е опасен и трябва да бъде ремонтиран.
- Изключете инструмента от електрическата мрежа и/или извадете батерията, преди да извършвате каквото и да било настройки на инструмента, да смените приставки или да приберете инструмента или да го съхранявате. Тази мярка за безопасност предотвратява непреднамереното стартиране на електроинструмента.

- d) Съхранявайте електрическия инструмент на място, недостъпно за деца и необучени потребители. Само хора, които са прочели и разбрали напълно всички инструкции за безопасност, могат да използват електроинструмента. Електрическите инструменти могат да бъдат опасни, ако се използват от неопитни потребители.
- e) Почиствайте внимателно електроинструмента си. Проверете дали движещите се части работят правилно и не се задръстват, както и дали няма счупени или повредени части до такава степен, че това да повлияе на работата на електроинструмента. Свържете се с авторизиран сервизен център за евентуални необходими ремонти, преди да използвате инструмента. Недобре поддържаните електроинструменти могат да причинят сериозни повреди или увреждания.
- f) Поддържайте всички режещи инструменти остри и чисти. Внимателно поддържаните режещи инструменти с остри режещи ръбове е по-малко вероятно да се заклеят и са по-лесни за управление.
- g) Използвайте електроинструментите, аксесоарите, приставките и т.н. в съответствие с тези инструкции. Вземете предвид условията на работното място и изпълняваната задача. Използването на електроинструменти за цели, различни от тези, за които са предназначени, може да доведе до опасни ситуации.

Безопасност на моторния трион

- a) Не се приближавайте до зоната на рязане и не докосвайте острието на триона. Дръжте допълнителната дръжка или корпуса на двигателя с другата си ръка. Дръжте циркулярния трион с двете си ръце, за да избегнете нараняване.
- b) Не посягайте под обработвания детайл. Предпазителят не може да ви предпази от острието на триона под обработвания детайл.
- c) Регулирайте дълбочината на рязане в зависимост от дебелината на детайла. Под обработвания детайл трябва да се вижда по-малко от един цял зъб.
- d) Никога не дръжте с ръка или крак обработвания детайл, който искате да разрежете. Закрепете заготовката върху стабилна повърхност. Закрепете добре обработвания детайл, за да намалите до минимум риска от контакт с тялото ви, заклеждане на триона или загуба на контрол.
- e) Дръжте триона само за изолираните дръжки, когато извършвате работа, при която режещият инструмент може да удари скрити захранващи кабели или собствения си кабел. Контактът с проводник под напрежение ще направи металните части на инструмента също под напрежение и може да доведе до токов удар.
- f) Винаги използвайте ограниченител или прав ръб, когато правите надлъжни разрези. Така ще подобрите точността на рязане и ще намалите вероятността от заклеждане на триона.
- g) Винаги използвайте пили с правилния размер и с подходящ монтажен отвор (ромбовиден или кръгъл). Ножовете на триона, които не съответстват на монтажните части на триона, няма да се въртят правилно и ще доведат до загуба на контрол.
- h) Никога не използвайте повредени или неправилни шайби за трион или винтове. Шайбите и винтовете за циркуляри са предназначени специално за вашия циркуляр, за да осигурят перфектна работа и безопасна експлоатация.

Откат

Откатът е внезапна реакция на захванат, заклещен или неправилно подреден трион, която води до неконтролируемо повдигане на инструмента нагоре и извън обработвания детайл към оператора.

- Ако циркулярният диск се захване или заклези в обработвания детайл, той ще се блокира и мощността на двигателя ще накара триона да отскочи назад, към оператора.
- Ако циркулярният диск е усукан или неправилно подреден по време на рязане, зъбите на задния ръб могат да се забият в повърхността на обработвания детайл, в резултат на което циркулярният диск да изскочи от жлеба на триона към оператора. Откатът е резултат от неправилно или погрешно използване на триона. Той може да бъде предотвратен чрез подходящи предпазни мерки, както е описано по-долу.
- a) Дръжте триона здраво с двете си ръце и дръжте ръцете си в позиция, в която можете да устоите на силите на отката. Винаги дръжте триона от едната страна. Никога не дръжте циркуляра в права линия с тялото си. В случай на откат, потребителят все още може да контролира силите на отката, ако се вземат подходящи предпазни мерки.
- b) Ако циркулярният диск заседне или операцията по рязане бъде прекъсната по друга причина, освободете превключвателя ON/OFF и задръжте циркуляра стабилно в обработвания детайл, докато циркулярният диск спре да се движи. Никога не се опитвайте да изваждате триона от обработвания детайл или да го дърпате назад, докато трионът се движи, защото има вероятност от откат. Установете причината за засядането на диска и я отстранете, преди да продължите.
- c) Ако възнамерявате да рестартирате трион, който вече е в обработвания детайл, центрирайте триона в гнездото за трион и проверете дали зъбите на триона не са захванати в обработвания детайл. Ако зъбите на триона са заклепени, те могат да се изместят от обработвания детайл или да предизвикат откат при рестартиране на триона.
- d) При рязане на големи панели използвайте опора, за да намалите до минимум риска от обратен удар от заклещен трион. Големите панели могат да увиснат под собственото си тегло. Панелите трябва да се поддържат от двете страни, както в близост до пролуката на триона, така и в края.
- e) Не използвайте тъпи или повредени остриета на триони. Остриетата за трион с тъпи или неправилно подредени зъби ще създадат повишено триене и ще доведат до заклеждане на острието поради твърде тясната междина на триона.
- f) Уверете се в дълбочината на рязане и ъгъла на рязане, преди да започнете да режете. Ако настройките се променят по време на рязане, трионът може да се заклези и да предизвика откат.
- g) Бъдете особено внимателни, когато извършвате рязане с потапяне в скрита зона, например в съществуваща стена. Острието на циркуляра за отвесно рязане може да се заклези при рязане на скрити обекти, което да доведе до обратен удар.

Защита на острието

- a) Преди да използвате инструмента, проверете дали предпазителят на острието се затваря идеално. Не използвайте триона, ако предпазителят на острието не се движи свободно и не се затваря веднага. Никога не затваряйте предпазителя на долния капак в отворено положение. Ако случайно изпуснете триона, предпазителят на капака може да се изкриви. Отворете предпазния капак с помощта на лоста и се уверете, че той се движи свободно и не влиза в контакт с острието на триона или други части, независимо от ъгъла и дълбочината на рязане.
- b) Проверете работата на пружината в предпазителя на долния капак. Ако предпазителят на долния капак и пружината не функционират правилно, поправете инструмента, преди да го използвате. Повредени части, натрупване на остатъци от рязане или натрупване на стърготини ще доведат до това, че предпазителят на капака ще работи със закъснение.
- c) Отваряйте долния предпазител ръчно само за специални разрези, като например потапяне или рязане под ъгъл. Отворете долния предпазител с помощта на лоста и освободете лоста отново, след като циркулярният диск е забит в детайла. Долният предпазен кожух трябва да се задейства автоматично за всички останали операции по рязане.
- d) Не поставяйте триона на работна маса или на пода, освен ако долният предпазител не покрива острието. Незащитено, движещо се острие на трион ще доведе до движение на триона в посока, обратна на посоката на рязане, и може да причини злополуки или наранявания. Не забравяйте, че на триона му е необходимо известно време, за да забави и спре.

Услуга

Възлагайте ремонта на електроинструмента само на обучен персонал, който използва само автентични резервни части. Това ще гарантира, че вашият електроинструмент е винаги безопасен за употреба.

СПЕЦИФИКАЦИИ

Основни части (изображения 1a, 1b, 11)

1. Дръжка
2. Превключвател ON/OFF
3. Бутон за заключване на превключвателя ON/OFF
4. Заклучващ лост за настройка на дълбочината на рязане
5. Захранващ кабел
6. Базова плоча
7. Заклучващ лост за настройка на митрата
8. Заклучващ винт за паралелен ограничител
9. Скала за ъгъла на скосяване
10. Допълнителна дръжка
11. Предпазител на острието
12. Острие на трион
13. Ключ за циркулярно ножче
14. Връзка за аспиратор за дървени стърготини
15. Лост за отваряне на предпазителя на ножа
16. Паралелна спирка
17. Винт за закрепване на ножа на триона
18. Вътрешен фланец
19. Качулка с люлеещ се предпазител
20. Лост за люлеещ се предпазен капак

Правилна употреба

Ръчният циркуляр е проектиран за извършване на прави разрези в дърво, странични продукти от дърво и пластмаси.

Оборудването трябва да се използва само по предназначение. Всяко друго използване се счита за неправилна употреба. Операторът, а не производителят, носи отговорност за всякакви повреди или наранявания от какъвто и да е вид, причинени в резултат на неправилна употреба на инструмента.

Моля, обърнете внимание, че нашето оборудване не е предназначено за използване в търговски, търговски или промишлени приложения. Нашата гаранция ще бъде отменена, ако оборудването се използва в търговски, търговски или промишлени операции или за подобни цели.

Технически данни	
Модел	BCS1410
Напрежение	230V / 50hz
Захранване	1200W
Скорост на празен ход	4800 об/мин
Размер на острието	Ф185 мм
Максимален капацитет на рязане при 90°	65 мм
Максимален капацитет на рязане при 45°	41 мм
Дължина на кабела	2m
Включва	Лазерен водач, 1 бр. 24Т трион, 1 бр. водещо правило, 1 бр. шестостенен ключ

* Производителят си запазва правото да прави незначителни промени в дизайна и техническите спецификации на продуктите без предварително уведомление, освен ако тези промени не засягат значително работата и безопасността на продуктите. Частите, описани/илюстрирани на страниците на ръководството, което държите в ръцете си, може да се отнасят и за други модели от продуктовата линия на производителя с подобни характеристики и може да не са включени в току-що придобития от вас продукт.

* За да се гарантира безопасността и надеждността на продукта и валидността на гаранцията, всички работи по ремонт, проверка, поправка или замяна, включително поддръжка и специални настройки, трябва да се извършват само от техници от оторизирания сервизен отдел на производителя.

* Винаги използвайте продукта с доставеното оборудване. Работата на продукта с оборудване, което не е доставено, може да доведе до неизправности или дори до сериозни наранявания или смърт. Производителят и вносителят не носят отговорност за наранявания и щети, възникнали в резултат на използването на несъответстващо на изискванията оборудване.

ПРЕДИ РЯЗАНЕ

Преди да свържете оборудването към електрическата мрежа, се уверете, че цифрите върху типовата табелка съвпадат с номиналната мощност на електрическата мрежа. Винаги изключвайте електроинструмента от електрическата мрежа, преди да извършвате каквито и да било настройки на оборудването.

Настройване на дълбочината на рязане (изображения 2, 3)

- Освободете дръжката в задната част на предпазния капак, за да регулирате дълбочината на рязане (4).
- Поставете плочата на триона (6) плоско върху повърхността на детайла, който искате да режете. Повдигнете триона, докато циркулярният диск (12) се намира на необходимата дълбочина на рязане (а).
- Поставете отново дръжката, за да регулирате дълбочината на рязане (4). Проверете дали дръжката е здраво закрепена.

Ограничител за фрезование (изображения 4, 5)

Предварително зададеният стандартен ъгъл между опорната плоча (6) и циркулярния диск (12) е 90°. Можете да регулирате този ъгъл, за да извършвате ъглови разрези.

- Освободете фиксиращия лост за настройка на скосяването (7) в предната част на стъпалото на триона.
- Сега можете да настроите ъгъла на рязане на 45°. Следете скалата за ъгъла на рязане (9).
- Поставете отново фиксиращия лост за настройка на скосяване (7). Проверете дали дръжката е здраво закрепена.

Извличане на прах и стърготини (Изображение 6)

- Свържете подходяща прахосмукачка (а) към предоставения отвор за прахоулавяне (14) на циркулярния трион (прахосмукачката не е включена в комплекта).
- Важно: Прахосмукачката, използвана за засмукване, трябва да е подходяща за материала на обработвания детайл.
- Преди да започнете работа, проверете дали всички части са правилно свързани.

Това ще осигури отлично отстраняване на праха върху обработвания детайл и ще предпази както оборудването, така и собственото ви здраве, тъй като прахът, който се образува при работа, може да бъде опасен (вижте "Мерки за безопасност"). Работното ви място ще бъде по-чисто и по-безопасно.

Паралелен ограничител (изображения 7, 8)

- Паралелният ограничител (16) ви позволява да пилите успоредни линии.
- Разхлабете фиксиращия винт за паралелния ограничител (8) на стъпалото на триона (6).
- За да сглобите, плъзнете успоредния ограничител (16) във водача (а) на стъпалото на триона (6) (вж. Изображение 7).
- Настройте необходимото разстояние и след това отново затегнете фиксиращия винт (8).

Използване на паралелния ограничител: Поставете успоредния ограничител (16) плоско върху ръба на детайла и започнете рязането.



Важно! Направете пробен разрез на парче от изхвърлена дървесина, преди да започнете да режете.

ОПЕРАЦИЯ

Общи инструкции

- Винаги дръжте циркулярния трион здраво.
- Капакът на люлеещия се предпазител (19) се избутва автоматично назад от обработвания детайл.
- Не използвайте сила! Натискайте циркуляра напред внимателно и равномерно.
- Отпадъчният детайл трябва да бъде разположен от дясната страна на циркуляра, така че широката част на опорната маса да поддържа цялата площ на детайла.
- Ако режете по начертана линия, насочете циркуляра по съответната вдлъбнатина.
- Закрепете здраво малки парчета дърво, преди да ги режете. Никога не ги дръжте с ръка.
- Винаги спазвайте всички инструкции за безопасност.
- Винаги носете предпазни очила.
- Не използвайте дефектни или повредени по какъвто и да е начин остриета на триона.
- Не използвайте вътрешни фланци с отвори, по-малки или по-големи от тези на циркулярния диск.
- Пилата не трябва да се забавя с ръка или чрез страничен натиск върху острието.
- Капакът на люлеещия се предпазител (19) не трябва да се задръства и да се връща в първоначалното си положение след приключване на операцията.
- Преди да използвате циркулярния трион, проверете функцията на капака на люлеещия се предпазител при изключен щепсел.
- Преди да използвате машината, се уверете, че предпазното оборудване, като капака на люлеещия се предпазител, фланците и устройствата за регулиране, са в изправност, правилно регулирани и обезопасени.
- Към отвора за прахоулавяне (14) можете да свържете подходяща вакуумна приставка. Уверете се, че прахосмукачката е свързана безопасно и правилно.
- Движещият се люлеещ се предпазен капак не трябва да се фиксира в приборния предпазен капак, когато трионът се използва.



Важно! Винаги изключвайте щепсела от електрическата мрежа, преди да извършвате каквито и да било дейности по поддръжката на електроинструмента.

Използване на циркулярния трион

Настройте дълбочината на рязане, ъгъла на рязане и паралелния ограничител (вижте "Преди рязане").

Уверете се, че превключвателят за включване/изключване (2) не е натиснат надолу и свържете щепсела към подходящ контакт.

Не включвайте циркулярния трион, докато не монтирате циркулярния диск.

Поставете плочата на триона плоско върху детайла, който искате да режете. Острието на триона не трябва да е в контакт с обработвания детайл.

Дръжте циркулярния трион здраво с двете си ръце.

Преди да започнете да режете, можете да използвате лоста (15), за да отворите леко капака на люлеещия се предпазител (19). Това ще улесни започването о на работата ви по рязане.

Включване/изключване (Изображение 9)

Включване:

Натиснете едновременно бутон за заключване (3) и превключвателя за ON/OFF (2).

Оставете триона да се ускори, докато достигне пълна скорост. След това бавно преместете триона по линията на рязане. Прилагайте само лек натиск върху режещия диск, докато режете.

Изключване:

Освободете бутон за заключване и превключвателя за ON/OFF.

Ако освободите дръжката, инструментът ще се изключи автоматично, за да се предотврати случайно задействане.

Уверете се, че не покривате или блокирате вентилационните отвори, докато работите с инструмента.

Не забавяйте работата на триона, след като сте го изключили, като упражнявате страничен натиск.



Важно! Не слагайте машината, докато трионът не спре напълно.

Смяна на циркулярния диск (изображения 10, 12, 13)

Използвайте само дискове за рязане от същия тип като първоначално доставения с циркуляра. Спазвайте спецификациите на производителя при избора на циркуляр или се обърнете към местния си търговец.

- Отвийте винта за закрепване на циркулярния диск (17), като използвате ключа за циркулярния диск (13).
- Свалете фланеца (18) и триона (12) с движение надолу.
- Почистете фланеца и поставете новия диск за трион.
- Обърнете внимание на посоката на движение (вижте стрелката върху предпазния капак и триона).
- Затегнете винта за закрепване на циркулярния диск (17) и проверете дали работи правилно.

Преди да натиснете превключвателя за включване/изключване, се уверете, че трионът е правилно монтиран, че всички движещи се части работят гладко и че затягащите винтове са здраво затегнати.



Важно! Винаги изключвайте щепсела от електрическата мрежа, преди да извършвате каквато и да е работа по циркуляра, като например смяна на циркулярния диск.

ПОДДЪРЖАНЕ

Винаги изключвайте щепсела от електрическата мрежа, преди да извършвате каквито и да било дейности по поддръжката на циркуляра.

Почистване

- Поддържайте всички предпазни ограждения, въздуховодите и корпуса на двигателя възможно най-чисти от мръсотия и прах.
- Избършете оборудването с чиста кърпа или го продухайте със сгъстен въздух под ниско налягане.
- Препоръчително е да почиствате устройството незабавно всеки път, когато приключите с използването му.
- Почиствайте редовно оборудването с влажна кърпа и мек сапун. Не използвайте почистващи препарати или разтворители, които могат да повредят пластмасовите части на оборудването. Уверете се, че в устройството не може да проникне вода.

Въглеродни четки

В случай на прекомерно искрене, да се проверят въглеродните четки от квалифициран електротехник.

Важно! Въглеродните четки трябва да се проверяват и сменят само от квалифициран електротехник.

Захранващ кабел

Ако захранващият кабел на инструмента е износен или повреден, свържете се с оторизиран сервизен център. Кабелите и щепселите трябва да се подменят само от оторизиран персонал, за да се избегнат повреди или щети (токов удар).

Във вътрешността на електроинструмента няма други части, които да изискват допълнителна поддръжка.

ЕКОЛОГИЧНО ОБЕЗВРЕЖДАНЕ

За да се избегнат повреди при транспортиране, инструментът трябва да се доставя в здрава опаковка. Опаковката, както и устройството и аксесоарите, са изработени от рециклируеми материали и могат да бъдат изхвърлени по съответния начин. Пластмасовите компоненти на инструмента са маркирани според материала, от който са изработени, което прави възможно отстраняването на екологични и диференцирани поради наличните съоръжения за събиране.



Само за страни от ЕС

Не изхвърляйте електрически инструменти заедно с битови отпадъци!

В съответствие с Европейската директива 2002/96/ЕО относно отпадъците от електрическо и електронно оборудване и нейното прилагане в съответствие с националното законодателство, електрическите инструменти, чийто живот е изтекъл, трябва да се събират отделно и да се връщат в екологично съвместимо съоръжение за рециклиране.

SIMBOLI



Pozorno preberite navodila za uporabo.



Nosite zaščitne čepke za ušesa. Izpostavljenost hrupu lahko povzroči poškodbe sluha.



Nosite zaščitno masko za dihanje. Pri obdelavi lesa in drugih materialov lahko nastane zdravju škodljiv prah. Naprave nikoli ne uporabljajte za obdelavo materialov, ki vsebujejo azbest!



Nosite zaščitna očala. Iskre, ki nastanejo med delom, ali črepinje, drobcini in prah, ki jih oddaja naprava, lahko povzročijo izgubo vida.

VARNOSTNI UKREPI



Pri uporabi katere koli opreme je treba upoštevati določene varnostne ukrepe, da se izognete poškodbam in/ali poškodbam. Pred uporabo orodja natančno preberite ta priročnik. Ta priročnik za uporabo shranite za kasnejšo uporabo. V primeru, da si orodje izposodite, prenesete ali premaknete, poskrbite, da priročnik za uporabo ostane z njim. Proizvajalec ne prevzema nobene odgovornosti za poškodbe ali nesreče, ki nastanejo zaradi neupoštevanja teh varnostnih navodil.

POZOR: Preberite vse varnostne predpise in navodila. Neupoštevanje vseh varnostnih ukrepov lahko povzroči električni udar, požar in/ali hude telesne poškodbe.

Izraz "električno orodje", uporabljen v tem priročniku, se nanaša na električno orodje, ki ga poganja elektrika (z napajalnim kablom), in električno orodje na baterije (brez napajalnega kabla).

Varnost na delovnem mestu

- Delovno mesto naj bo čisto in dobro osvetljeno. Neurejena ali slabo osvetljena delovna mesta lahko povzročijo nesreče.
- Električnega orodja ne uporabljajte v okolju, kjer obstaja nevarnost eksplozije in vnetljivih tekočin, plinov ali prahu. Električno orodje proizvaja iskre, ki lahko vžgejo prah ali hlape.
- V delovno območje ne spuščajte mimoidočih, otrok ali živali. Če kdo odvrne pozornost, lahko izgubite nadzor nad napravo.

Električna varnost

- Vtič električnega orodja mora biti priključen v ustrezno ozemljeno vtičnico. Nikoli ne spreminjajte vtiča na kakršen koli način. Nikoli ne uporabljajte adapterskih vtičev z ozemljenim električnim orodjem. Nespremenjeni vtiči in pravilne vtičnice zmanjšujejo nevarnost električnega udara.
- Pri uporabi orodja na električni pogon se izogibajte stiku telesa z ozemljenimi površinami, kot so hladilniki, cevi in radiatorji. Tako boste zmanjšali verjetnost električnega udara.
- Električnih orodij ne izpostavljajte dežju ali vlagi. Mokra orodja povečuje verjetnost električnega udara.
- Ne zlorablajte kabla. Vrvice nikoli ne uporabljajte za prenašanje, vlečenje ali odklop električnega orodja. Poškodovani ali zapleteni kabli povečujejo nevarnost električnega udara.
- Napajalne kable hranite stran od vročine, vode, olja, ostrih robov in gibljivih delov. Ti lahko poškodujejo izolacijo in povzročijo električni udar.
- Če z električnim orodjem delate na prostem, uporabljajte samo podaljške, ki so zasnovani in označeni posebej za ta namen.
- Če se delovanju električnega orodja v vlažnem okolju ni mogoče izogniti, uporabite odklopnik električnega tokokroga (ELCB), da zmanjšate tveganje električnega udara.

Osebna varnost

- Bodite pozorni, pazite na svoje gibe in previdno uporabljajte električno orodje. Orodja ne uporabljajte, če ste utrujeni ali pod vplivom zdravil, alkohola ali drugih snovi. Trenutek malomarnosti pri uporabi električnega orodja lahko povzroči hude poškodbe.
- Uporaba osebne zaščitne opreme (kot so maske proti prahu, nedrseči varnostni čevlji, zaščitna čelada ali čepki za ušesa, odvisno od vrste in uporabe električnega orodja) zmanjša tveganje za poškodbe. Vedno uporabljajte zaščitna očala.
- Prepričajte se, da se orodje ne more nenamerno zagnati. Prepričajte se, da je električno orodje izklopljeno, preden ga priključite na električno omrežje in/ali vstavite baterijo ali ko ga vzamete v roke ali prenašate. Če priključite napravo, ko je vklopljena, ali premikate električno orodje s prstom na stikalu za napajanje, se lahko orodje nenamerno zažene in pride do nesreč.
- Pred vklopom električnega orodja odstranite ključe in ključke. Orodje ali ključ, ki pride v stik z vrtečimi se deli orodja, se lahko poškoduje ali poškoduje.
- Ne pretiravajte. Vedno imejte pravilno podlago in ravnotežje. To omogoča boljši nadzor nad električnim orodjem v nepričakovanih situacijah.
- Nosite primerna delovna oblačila. Lasje, oblačila in rokavice naj ne bodo v bližini gibljivih delov. Ne nosite ohlapnih oblačil ali nakita. Ohlapna oblačila, nakit ali dolgi lasje se lahko ujamejo v gibljive dele.
- Če so na orodju nameščene vakuumske in drenažne naprave, se prepričajte, da so pravilno priključene in uporabljene. Uporaba sistema za odsesavanje prahu lahko zmanjša nevarnosti, povezane s prahom.

Varnost električnega orodja

- Orodja ne obremenjujte preveč. Za vsako nalogo uporabite pravo orodje. Tako boste lahko delali bolje in varneje v okviru določenih parametrov zmogljivosti.
- Ne uporabljajte električnega orodja z okvarjenim stikalom za napajanje. Električno orodje, ki ga ni mogoče vklopiti ali izklopiti, je nevarno in ga je treba popraviti.
- Pred kakršnimikoli nastavitvami na orodju, menjavo nastavkov ali pred odložitvijo ali shranjevanjem orodja iztaknite omrežni kabel in/ali odstranite baterijo. Ta varnostni ukrep preprečuje nenameren zagon električnega orodja.

- d) Električno orodje hranite zunaj dosega otrok in nepoučenih uporabnikov. Električno orodje lahko uporabljajo le osebe, ki so prebrale in v celoti razumele vsa varnostna navodila. Električno orodje je lahko nevarno, če ga uporabljajo neizkušeni uporabniki.
- e) Električno orodje skrbno očistite. Preverite, ali gibljivi deli pravilno delujejo in se ne zataknejo ter ali niso zlomljeni ali poškodovani do te mere, da bi to vplivalo na delovanje električnega orodja. Za morebitna potrebna popravila se pred uporabo orodja obrnite na pooblaščen servisni center. Slabo vzdrževano električno orodje lahko povzroči resne poškodbe ali škodo.
- f) Orodja za rezanje naj bodo ostra in čista. Skrbno vzdrževana rezalna orodja z ostrimi rezalnimi robovi se redkeje zataknejo in jih je lažje nadzorovati.
- g) Električno orodje, dodatno opremo, priključke itd. uporabljajte v skladu s temi navodili. Upoštevajte razmere na delovnem mestu in opravljeno nalogo. Uporaba električnih orodij za druge namene, kot so namenjeni, lahko privede do nevarnih situacij.

Varnost pri delu z motorno žago

- a) Ne približujte se območju žaganja in se ne dotikajte žaginega lista. Z drugo roko držite dodatni ročaj ali ohišje motorja. Krožno žago držite z obema rokama, da se izognete poškodbam.
- b) Ne segajte pod obdelovanec. Zaščita rezila vas ne more zaščititi pred rezilom žage pod obdelovancem.
- c) Globino rezanja prilagodite glede na debelino obdelovanca. Pod obdelovancem mora biti viden manj kot cel zob.
- d) Obdelovanca, ki ga želite žagati, nikoli ne držite z roko ali nogo. Obdelovanec pritrdite na trdno površino. Obdelovanec dobro pritrdite, da zmanjšate tveganje stika s telesom, zagoditve žaginega lista ali izgube nadzora.
- e) Pri delu, pri katerem bi lahko rezalno orodje udarilo v skrite napajalne kable ali svoj kabel, držite žago le za izolirane ročaje. Ob stiku z žico pod napetostjo so pod napetostjo tudi kovinski deli orodja in lahko pride do električnega udara.
- f) Pri vzdolžnih rezih vedno uporabite omejevalnik ali ravni rob. Tako boste izboljšali natančnost reza in zmanjšali možnost, da se žagin list zatakne.
- g) Vedno uporabljajte žagine liste ustrezne velikosti in z ustrezno pritrditveno odprtino (rombasto ali okroglo). Žagini listi, ki ne ustrezajo pritrditlnim delom žage, se ne bodo pravilno vrteli in bodo povzročili izgubo nadzora.
- h) Nikoli ne uporabljajte poškodovanih ali neustreznih podložk ali vijakov za žage. Podloge in vijaki za žage so zasnovani posebej za vašo žago, da zagotavljajo popolno zmogljivost in varno delovanje.

Povratni udarec

Povratni udarec je nenadna reakcija na ujet, zataknen ali nepravilno nastavljen žagin list, zaradi česar se orodje nenadzorovano dvigne in izstopi iz obdelovanca proti upravljavcu.

- Če se list žage ujame ali zatakne v obdelovanec, se zaskoči, zaradi moči motorja pa žaga skoči nazaj proti upravljavcu.
 - Če je žagin list med rezanjem zasukan ali napačno nastavljen, se lahko zobje na zadnjem robu zataknejo v površino obdelovanca, zaradi česar žagin list skoči iz žleba proti upravljavcu.
- Povratni udarec je posledica nepravilne ali napačne uporabe žage. Preprečite ga lahko z ustreznimi previdnostnimi ukrepi, opisanimi v nadaljevanju.
- a) Žago trdno držite z obema rokama in držite roke v položaju, v katerem se lahko uprete povratnim silam. List žage vedno držite na eni strani. Nikoli ne držite žage v ravni liniji s telesom. V primeru povratnega udarca lahko uporabnik ob upoštevanju ustreznih previdnostnih ukrepov še vedno nadzoruje sile povratnega udarca.
- b) Če se žagin list zatakne ali se žaganje prekine iz drugega razloga, sprostite stikalo za vklop/izklop in držite žago stabilno v obdelovancu, dokler se žagin list ne preneha premikati. Nikoli ne poskušajte izvleči žage iz obdelovanca ali jo potegniti nazaj, medtem ko se žagin list premika, sicer obstaja možnost povratnega udarca. Ugotovite vzrok za zagoditev žage in ga odpravite, preden nadaljujete z delom.
- c) Če nameravate ponovno zagnati žago, ki je že v obdelovancu, centrirajte žagin list v reži za žago in preverite, ali se zobje žage niso zataknili v obdelovanec. Če je žagin list zataknen, se lahko premakne iz obdelovanca ali povzroči povratni udarec pri ponovnem zagonu žage.
- d) Pri rezanju velikih plošč uporabite oporo, da zmanjšate tveganje povratnega udarca zaradi zataknenega žaginega lista. Velike plošče se lahko povešajo pod lastno težo. Plošče morajo biti podprte na obeh straneh, tako v bližini žagine reže kot na robu.
- e) Ne uporabljajte tupih ali poškodovanih žaginih listov. Žagini lističi z otopelimi ali nepravilno razporejenimi zobmi povzročajo večje trenje in zaradi preozke vrzeli žage povzročijo zatikanje lista.
- f) Preden začnete žagati, zagotovite globino rezanja in kot rezanja. Če se nastavitve med žaganjem spremenijo, se lahko žagin list zatakne in povzroči povratni udarec.
- g) Še posebej previdni bodite pri potopnem rezu na skritem območju, na primer v obstoječi steni. Pri žaganju v skrite predmete se lahko žagin list zatakne in povzroči povratni udarec.

Varnostno varovalo rezila

- a) Pred uporabo orodja preverite, ali se varovalo rezila popolnoma zapre. Če se varovalo rezila ne premika prosto in se ne zapre takoj, žage ne uporabljajte. Nikoli ne zataknete spodnjega varovala pokrova v odprtem položaju. Če žago pomotoma spustite, se lahko varovalo pokrova ukrivi. Z vzvodom odprite varovalo in se prepričajte, da se prosto premika in ne pride v stik z žagininim listom ali drugimi deli ne glede na kot in globino rezanja.
- b) Preverite delovanje vzmeti v varovalu spodnjega pokrova. Če varovalo spodnjega pokrova in vzmet ne delujeta pravilno, dajte orodje pred uporabo popraviti. Poškodovani deli, nabiranje ostankov rezanja ali kopičenje žagovine bodo povzročili, da bo varovalo pokrova delovalo z zakasnitvijo.
- c) Spodnje varovalo lahko ročno odprete le za posebne reze, kot so potopni ali kotni rezi. Spodnje varovalo odprite z vzvodom in ga ponovno sprostite, ko je žagin list vpet v obdelovanec. Pri vseh drugih postopkih žaganja se mora spodnji varnostni pokrov sprožiti samodejno.
- d) Žage ne postavljajte na delovno mizo ali na tla, če spodnja zaščita ne pokriva rezila. Zaradi nezaščitenega, premikajočega se lista žage se žaga premika v nasprotni smeri od smeri žaganja, kar lahko povzroči nesreče ali poškodbe. Ne pozabite, da žaga potrebuje nekaj časa, da se upočasni in ustavi.

Storitev

Električno orodje naj popravljajo le usposobljene osebe, ki uporabljajo le originalne nadomestne dele. Tako boste zagotovili, da bo vaše električno orodje vedno varno za uporabo.

SPECIFIKACIJE

Glavni deli (slike 1a, 1b, 11)

1. Ročaj
2. Stikalo za vklop/izklop
3. Gumb za zaklepanje stikala za vklop/izklop
4. Zaklepni vzvod za nastavitev globine rezanja
5. Napajalni kabel
6. Osnovna plošča
7. Zaklepni vzvod za nastavitev poševnega utora
8. Blokirni vijak za vzporedno zaustavitev
9. Lestvica za kot prirezovanja
10. Dodatni ročaj
11. Zaščita rezila
12. Žagin list
13. Ključ za žagin list
14. Priključek za sesalnik žagovine
15. Vzvod za odpiranje zaščite rezila
16. Vzporedni postanek
17. Vijak za pritrditev žaginega lista
18. Notranja prirobnica
19. Krilna varovalna kapuca
20. Vzvod za krilni pokrov

Pravilna uporaba

Ročna krožna žaga je zasnovana za ravne reze v les, lesne stranske proizvode in plastiko.

Opremo je treba uporabljati le za predvideni namen. Vsaka drugačna uporaba se šteje za zlorabo. Za kakršno koli škodo ali poškodbe, ki so posledica napačne uporabe orodja, je odgovoren upravljevec in ne proizvajalec.

Upoštevajte, da naša oprema ni namenjena za uporabo v komercialnih, trgovskih ali industrijskih aplikacijah. Če se oprema uporablja v komercialnih, trgovskih ali industrijskih dejavnostih ali v podobne namene, bo naša garancija razveljavljena.

Tehnični podatki	
Model	BCS1410
Napetost	230 V / 50 Hz
Napajanje	1200W
Hitrost brez obremenitve	4800 vrtljajev na minuto
Velikost rezila	Φ185mm
Največja zmogljivost rezanja pri 90°	65 mm
Največja zmogljivost rezanja pri 45°	41 mm
Dolžina kabla	2m
Vključuje	Lasersko vodilo, 1 kos 24T žaginega lista, 1 kos vodilnega pravila, 1 kos šestilastega ključa

* Proizvajalec si pridržuje pravico do manjših sprememb zasnove in tehničnih specifikacij izdelka brez predhodnega obvestila, razen če te spremembe bistveno vplivajo na delovanje in varnost izdelkov. Deli, opisani/prikazani na straneh priročnika, ki ga držite v rokah, se lahko nanašajo tudi na druge modele proizvajalčeve linije izdelkov s podobnimi lastnostmi in morda niso vključeni v izdelek, ki ste ga pravkar pridobili.

* Da bi zagotovili varnost in zanesljivost izdelka ter veljavnost garancije, lahko vsa popravila, preglede, popravila ali zamenjave, vključno z vzdrževanjem in posebnimi nastavitvami, opravljajo le tehniki pooblaščenega servisnega oddelka proizvajalca.

* Izdelek vedno uporabljajte s priloženo opremo. Uporaba izdelka z opremo, ki ni priložena, lahko povzroči motnje v delovanju ali celo hude telesne poškodbe ali smrt. Proizvajalec in uvoznik nista odgovorna za poškodbe in škodo, ki so posledica uporabe neustrezne opreme.

PRED REZANJEM

Pred priključitvijo opreme na električno omrežje se prepričajte, da so podatki na tipski ploščici enaki podatkom o nazivni moči električnega omrežja. Pred kakršnikoli nastavitvami na opremi vedno izključite električno orodje iz električnega omrežja.

Nastavitev globine rezanja (Sliki 2, 3)

- Za nastavitev globine rezanja sprostite ročaj na zadnji strani zaščitne maske (4).
- Osnovno ploščo žage (6) položite ravno na površino obdelovanca, ki ga želite žagati. Dvignite žago, dokler žagin list (12) ni na zahtevani globini rezanja (a).
- Za nastavitev globine rezanja ponovno pritržite ročaj (4). Preverite, ali je ročaj trdno pritrjen.

Miter zaustavitev (Sliki 4, 5)

Prednastavljeni standardni kot med osnovno ploščo (6) in žaginin listom (12) je 90°. Ta kot lahko prilagodite za izvajanje kotnih rezov.

- Sprostite zaporni vzvod za nastavitev poševnega rezanja (7) na sprednji strani noge žage.
- Zdaj lahko kot rezanja nastavite na 45°. Pri tem spremljajte lestvico kota rezanja (9).
- Ponovno pritržite zaporni vzvod za nastavitev poševnega rezanja (7). Preverite, ali je ročaj trdno pritrjen.

Odvzem prahu in ostružkov (Slika 6)

- Priključite ustrezen sesalni nastavek (a) na predvideno odprtino za odsesavanje prahu (14) krožne žage (sesalnik ni priložen).
- Pomembno: Sesalnik, ki se uporablja za sesanje, mora biti primeren za material obdelovanca.
- Pred začetkom dela preverite, ali so vsi deli pravilno priključeni.

S tem boste zagotovili odlično odstranjevanje prahu na obdelovancu in zaščitili tako opremo kot svoje zdravje, saj je prah, ki nastaja pri delu, lahko nevaren (glejte "Varnostni ukrepi"). Vaše delovno mesto bo čistejše in varnejše.

Vzporedna postaja (Sliki 7, 8)

- Z vzporednim omejevalnikom (16) lahko žagate vzporedne črte.
- Odvijte pritrilni vijak za vzporedni omejevalnik (8) na nogi žage (6).
- Za montažo vstavite vzporedni omejevalnik (16) v vodilo (a) na nogi žage (6) (glejte sliko 7).
- Nastavite zahtevani razmik in ponovno zategnite zaporni vijak (8).

Uporaba vzporednega omejevalnika: Vzporedni omejevalnik (16) položite ravno na rob obdelovanca in začnite rezati.



Pomembno! Pred začetkom rezanja opravite poskusni rez na kosu odpadnega lesa.

OPERACIJA

Splošna navodila

- Krožno žago vedno trdno držite.
- Krov (19) se zaradi obdelovanca samodejno potisne nazaj.
- Ne uporabljajte sile! S krožno žago nežno in enakomerno potiskajte naprej.
- Odpadni kos mora biti na desni strani krožne žage, tako da širok del podpore mize podpira celotno površino obdelovanca.
- Če žagate po začrtani črti, vodite krožno žago po ustrezni zarezi.
- Majhne kose lesa pred žaganjem trdno vpnite. Nikoli jih ne držite z roko.
- Vedno upoštevajte vsa varnostna navodila.
- Vedno nosite zaščitna očala.
- Ne uporabljajte okvarjenih ali kakor koli poškodovanih žaginih listov.
- Ne uporabljajte notranjih prirobnic z odprtini, ki so manjše ali večje od odprtine žaginega lista.
- Žaginega lista ne smete upočasniti z roko ali z bočnim pritiskom na list.
- Krovni pokrov (19) se ne sme zatakni in se po končanem postopku vrniti v prvotni položaj.
- Preden začnete uporabljati krožno žago, preverite delovanje krilnega pokrova, ko je vtič izključen.
- Pred uporabo stroja se prepričajte, da je varnostna oprema, kot so pokrov nihajne zaščite, prirobnice in nastavitvene naprave, brezhibna, pravilno nastavljena in varna.
- Na odprtino za odsesavanje prahu (14) lahko priključite ustrezen sesalni nastavek. Prepričajte se, da je sesalnik za prah varno in pravilno priključen.
- Kadar se žaga uporablja, premikajoča se vrtljiva zaščitna kapa ne sme biti pritrjena na umaknjeno zaščitno kapo.



Pomembno! Pred kakršnim koli vzdrževanjem električnega orodja vedno izključite vtič iz električnega omrežja.

Uporaba krožne žage

Nastavite globino rezanja, kot rezanja in vzporedno zaustavitev (glejte "Pred rezanjem").

Prepričajte se, da stikalo za vklop/izklop (2) ni pritisnjeno navzdol, in priključite vtič v ustrezno vtičnico.

Krožne žage ne vklopite, dokler ne namestite žaginega lista.

Osnovno ploščo žage položite ravno na obdelovanec, ki ga želite žagati. List žage se ne sme dotikati obdelovanca.

Krožno žago trdno držite z obema rokama.

Preden začnete žagati, lahko z vzvodom (15) rahlo odprete pokrov nihajnega varovala (19). To vam bo olajšalo začetek žaganja.

Vklop/izklop (Slika 9)

Vklop:

Hkrati pritisnite gumb za zaklepanje (3) in stikalo za vklop/izklop (2).

Pustite, da žagin list pospešuje, dokler ne doseže polne hitrosti. Nato počasi premikajte žagin list vzdolž linije rezanja. Med žaganjem le rahlo pritiskajte na žagin list.

Izklop:

Sprostite zaklepni gumb in stikalo za vklop/izklop.

Če spustite ročaj, se orodje samodejno izklopi, da se prepreči nenamerno delovanje.

Pazite, da med delom z orodjem ne zakrijete ali zaprete prezračevalnih odprtin.

Žaginega lista po izklopu ne upočasnjujte z bočnim pritiskom.



Pomembno! Ne odložite stroja, dokler se žagin list popolnoma ne ustavi.

Menjava žaginega lista (Sliki 10, 12, 13)

Uporabljajte samo žagine liste istega tipa, kot so bili prvotno dobavljeni s krožno žago. Pri izbiri žaginega lista upoštevajte specifikacije proizvajalca ali se obrnite na lokalnega prodajalca.

- Odvijte vijak za pritrditev žaginega lista (17) s ključem za žagin list (13).
- Z gibanjem navzdol odstranite prirobnico (18) in žagin list (12).
- Očistite prirobnico in vstavite nov žagin list.
- Upoštevajte smer vožnje (glejte puščico na zaščitnem pokrovu in žaginemu listu).
- Privijte vijak za pritrditev žaginega lista (17) in preverite, ali žaga deluje pravilno.

Preden pritisnete stikalo za vklop/izklop, se prepričajte, da je žagin list pravilno nameščen, da vsi gibljivi deli delujejo nemoteno in da so pritrdilni vijaki dobro priviti.



Pomembno! Pred kakršnim koli delom na krožni žagi, kot je menjava žaginega lista, vedno izključite vtič iz električnega omrežja.

VZDRŽEVANJE

Pred kakršnim koli vzdrževanjem krožne žage vedno izključite vtič iz električnega omrežja.

Čiščenje

- Vse varnostne zaščite, zračne kanale in ohišje motorja naj bodo čim bolj očiščeni umazanije in prahu.
- Opremo obrišite s čisto krpo ali jo prepričajte s stisnjenim zrakom pri nizkem tlaku.
- Priporočljivo je, da napravo očistite takoj, ko jo končate uporabljati.
- Opremo redno čistite z vlažno krpo in mehkim milom. Ne uporabljajte čistil ali topil, ki bi lahko poškodovale plastične dele opreme. Poskrbite, da v napravo ne bo mogla priti voda.

Ogljikove ščetke

V primeru prekomernega iskrenja naj ogljikove ščetke pregleda usposobljen električar.

Pomembno! Ogljikove ščetke sme pregledati in zamenjati le usposobljen električar.

Napajalni kabel

Če je napajalni kabel orodja obrabljen ali poškodovan, se obrnite na pooblaščen servisni center. Kable in vtiče sme zamenjati le pooblaščen osebje, da se izognete poškodbam ali škodi (električni udar).

V električnem orodju ni drugih delov, ki bi zahtevali dodatno vzdrževanje.

OKOLJSKO ODSTRANJEVANJE

Da bi se izognili poškodbam pri prevozu, mora biti orodje dobavljeno v trdni embalaži. Embalaža ter enota in dodatki so izdelani iz materialov, ki jih je mogoče reciklirati, in jih je mogoče ustrezno odstraniti. Plastični sestavni deli orodja so označeni glede na njihov material, kar omogoča odstranjevanje okolju prijaznih in diferenciranih zaradi razpoložljivih zbiralnic.

**Samo za države EU**

Električnega orodja ne odlagajte skupaj z gospodinjstvi odpadki!

V skladu z Evropsko direktivo 2002/96/ES o odpadni električni in elektronski opremi in njenim izvajanjem v skladu z nacionalno zakonodajo je treba električna orodja, ki jim je potekla življenjska doba, zbirati ločeno in jih oddati v okolju prijazno reciklažno napravo.

SIMBOLURI



Citiți cu atenție manualul de utilizare.



Purtați dopuri de protecție pentru urechi. Nivelul de expunere la zgomot poate provoca deteriorarea auzului.



Purtați o mască de protecție pentru respirație. Lucrul la lemn și la alte materiale poate crea praf care este dăunător pentru sănătate. Nu utilizați niciodată aparatul pentru a lucra la materiale care conțin azbest!



Purtați ochelari de protecție. Scântele generate în timpul lucrului sau așchile, resturile și praful emise de dispozitiv pot cauza pierderea vederii.

MĂSURI DE SIGURANȚĂ



Atunci când utilizați orice echipament, trebuie luate anumite măsuri de siguranță pentru a evita rănirea și/sau deteriorarea. Vă rugăm să citiți cu atenție acest manual înainte de a utiliza unealta. Păstrați acest manual de utilizare pentru consultări ulterioare. În cazul în care această unealtă este împrumutată, transferată sau mutată, asigurați-vă că manualul de instrucțiuni rămâne cu ea. Producătorul nu își asumă nicio răspundere pentru daune sau accidente cauzate de nerespectarea acestor instrucțiuni de siguranță.

ATENȚIE: Citiți toate reglementările și instrucțiunile de siguranță. Nerespectarea tuturor măsurilor de siguranță poate duce la șocuri electrice, incendii și/sau vătămări grave.

Termenul "unealtă electrică" utilizat în acest manual se referă la uneltele electrice alimentate cu energie electrică (cu un cablu de alimentare) și la uneltele electrice alimentate cu baterii (fără cablu de alimentare).

Siguranța la locul de muncă

- Păstrați-vă locul de muncă curat și bine iluminat. Locurile de muncă neîngrijite sau slab iluminate pot duce la accidente.
- Nu utilizați scula electrică într-un mediu în care există riscul de explozie și în care există lichide, gaze sau praf inflamabile. Uneltele electrice produc scântei care ar putea aprinde praful sau vaporii.
- Nu permiteți accesul în zona de lucru al persoanelor aflate în trecere, copiilor sau animalelor. În cazul în care există o distragere a atenției, puteți pierde controlul asupra aparatului.

Siguranța electrică

- Ștecherul de la scula electrică trebuie să fie conectat la o priză instalată cu împământare corespunzătoare. Nu modificați niciodată fișa în niciun fel. Nu utilizați niciodată fișe adaptoare cu uneltele electrice cu împământare. Ștecherile nealterate și prizele corecte reduc riscul de electrocutare.
- Evitați contactul corpului cu suprafețele împământate, cum ar fi frigiderele, țevile și radiatoarele, atunci când folosiți uneltele electrice. Acest lucru va reduce probabilitatea de șoc.
- Nu expuneți uneltele electrice la ploaie sau la condiții umede. Uneltele umede cresc probabilitatea de electrocutare.
- Nu abuzați de cablu. Nu folosiți niciodată cablul pentru a transporta, trage sau deconecta scula electrică. Cablurile deteriorate sau încălțite cresc riscul unui șoc electric.
- Țineți cablurile de alimentare departe de căldură, apă, ulei, margini ascuțite și piese în mișcare. Acestea pot deteriora izolația și pot provoca un șoc.
- Dacă lucrați în aer liber cu o unealtă electrică, utilizați numai cabluri prelungitoare proiectate și marcate special în acest scop.
- Dacă nu se poate evita funcționarea sculei electrice într-un mediu umed, utilizați un întrerupător de circuit cu scurgere la pământ (ELCB) pentru a reduce riscul de șoc electric.

Siguranța personală

- Fiți atenți, urmăriți-vă mișcările și folosiți cu grijă un instrument electric. Nu utilizați scula dacă sunteți obosit sau sub influența medicamentelor, a alcoolului sau a altor substanțe. Un moment de neglijență atunci când utilizați scula electrică poate duce la răni grave.
- Utilizarea echipamentului individual de protecție (cum ar fi măștile de protecție împotriva prafului, pantofii de siguranță antiderapanți, cască de protecție sau dopurile de urechi, în funcție de tipul și utilizarea sculei electrice) reduce riscul de rănire. Purtați întotdeauna ochelari de protecție.
- Asigurați-vă că unealta nu poate porni accidental. Asigurați-vă că unealta electrică este oprită înainte de a o conecta la sursa de alimentare și/sau de a introduce bateria, sau atunci când o ridicați sau o transportați. Conectarea aparatului când acesta este pornit sau deplasarea sculei electrice cu degetul pe întrerupătorul de alimentare poate porni accidental scula și poate duce la accidente.
- Scoateți cheile și cheile înainte de a porni scula electrică. O sculă sau o cheie care intră în contact cu piesele rotative ale sculei poate duce la deteriorări sau răni.
- Nu exagerați. Păstrați în permanență o poziție corectă și un echilibru adecvat. Acest lucru permite un control mai bun al sculei electrice în situații neprevăzute.
- Purtați haine de lucru adecvate. Țineți părul, hainele și mănușile departe de piesele în mișcare. Nu purtați haine largi sau bijuterii. Hainele largi, bijuteriile sau părul lung se poate prinde în piesele în mișcare.
- În cazul în care pe sculă pot fi montate dispozitive de aspirare și drenaj, asigurați-vă că acestea sunt conectate și utilizate corect. Utilizarea unui sistem de aspirare a prafului poate reduce pericolele legate de praf.

Siguranța sculelor electrice

- Nu suprasolicitați instrumentul. Folosiți unealta potrivit pentru fiecare sarcină. Veți putea lucra mai bine și mai sigur în limitele parametrilor de performanță specificați.
- Nu utilizați o unealtă electrică cu un întrerupător de alimentare defect. O unealtă electrică care nu poate fi pornită sau oprită este periculoasă și trebuie reparată.
- Deconectați unealta și/sau scoateți bateria înainte de a efectua orice ajustare a unelei, de a schimba accesoriile sau de a lăsa unealta jos sau de a o depozita. Această măsură de siguranță previne pornirea neintenționată a sculei electrice.

- d) Țineți scula electrică departe de copiii și de utilizatorii neinstruiți. Numai persoanele care au citit și au înțeles complet toate instrucțiunile de siguranță pot utiliza scula electrică. Unelele electrice pot fi periculoase dacă sunt utilizate de utilizatori neexperimentați.
- e) Curățați cu grijă scula electrică. Verificați dacă piesele mobile funcționează corect și nu se blochează și dacă nu există piese rupte sau deteriorate într-o asemenea măsură încât să afecteze funcționarea sculei electrice. Contactați un centru de service autorizat pentru orice reparații necesare înainte de a utiliza scula. Unelele electrice neîntreținute corespunzător pot provoca daune sau vătămări grave.
- f) Păstrați instrumentele de tăiere ascuțite și curate. Unelele de tăiere întreținute cu grijă și cu muchii ascuțite sunt mai puțin susceptibile de a se bloca și sunt mai ușor de controlat.
- g) Folosiți sculele electrice, accesoriile, accesoriile atașate etc. în conformitate cu aceste instrucțiuni. Țineți cont de condițiile de la locul de muncă și de sarcina pe care o aveți de îndeplinit. Utilizarea uneltelor electrice în orice alt scop decât cel pentru care sunt destinate poate duce la situații periculoase.

Siguranța ferăstrăului electric

- a) Nu vă apropiați de zona de tăiere și nu atingeți lama de ferăstrău. Țineți mânerul suplimentar sau carcasa motorului cu cealaltă mână. Țineți ferăstrăul circular cu ambele mâini pentru a evita rănirea.
- b) Nu introduceți mâna sub piesa de lucru. Apărătoarea lamei nu vă poate proteja de lama ferăstrăului sub piesa de lucru.
- c) Reglați adâncimea de tăiere în funcție de grosimea piesei de prelucrat. Sub piesa de prelucrat trebuie să fie vizibil mai puțin de un dinte întreg.
- d) Nu țineți niciodată cu mâna sau cu piciorul piesa de lucru pe care doriți să o tăiați. Fixați piesa de lucru pe o suprafață robustă. Fixați bine piesa de lucru pentru a minimiza riscul de contact cu corpul dumneavoastră, de blocare a pânzei de ferăstrău sau de pierdere a controlului.
- e) Țineți ferăstrăul numai de mânerele izolate atunci când efectuați lucrări în care unealta de tăiere ar putea lovi cabluri de alimentare ascunse sau propriul cablu. Contactul cu un fir sub tensiune va face ca și părțile metalice ale sculei să fie sub tensiune și poate duce la șocuri electrice.
- f) Folosiți întotdeauna un opritor sau o muchie dreaptă atunci când efectuați tăieri longitudinale. Acest lucru va îmbunătăți precizia tăierii și va reduce șansele de blocare a pânzei de ferăstrău.
- g) Folosiți întotdeauna pânze de ferăstrău de dimensiunea corectă și cu un orificiu de montare adecvat (diamantat sau rotund). Lamele de ferăstrău care nu se potrivesc cu piesele de montare a ferăstrăului nu se vor roti corespunzător și vor duce la pierderea controlului.
- h) Nu utilizați niciodată șaibe sau șuruburi de ferăstrău deteriorate sau incorecte. Șaibele și șuruburile pentru pânza de ferăstrău sunt proiectate special pentru ferăstrăul dumneavoastră pentru a asigura o performanță perfectă și o funcționare sigură.

Recul

Un recul este o reacție bruscă la o pânză de ferăstrău prinsă, blocată sau aliniată incorect, care determină o sculă necontrolată să se ridice și să iasă din piesa de lucru spre operator.

- Dacă lama ferăstrăului se prinde sau se blochează în piesa de lucru, aceasta se va bloca, iar puterea motorului va face ca ferăstrăul să sară înapoi, spre operator.
- În cazul în care lama de ferăstrău este răsucită sau nealiniată în timpul tăierii, dinții de pe marginea din spate se pot prinde în suprafața piesei de prelucrat, ceea ce face ca lama de ferăstrău să sară din canelura ferăstrăului, spre operator.

Un recul este rezultatul unei utilizări incorecte sau defectuoase a ferăstrăului. Acesta poate fi prevenit prin măsuri de precauție adecvate, așa cum sunt descrise mai jos.

- a) Țineți ferăstrăul ferm cu ambele mâini și păstrați mâinile într-o poziție în care să puteți rezista forțelor de recul. Țineți întotdeauna lama ferăstrăului pe o parte. Nu țineți niciodată lama ferăstrăului în linie dreaptă cu corpul dumneavoastră. În cazul unui recul, utilizatorul poate controla în continuare forțele de recul dacă sunt luate măsurile de precauție adecvate.
- b) Dacă lama de ferăstrău se blochează sau dacă operațiunea de tăiere este întreruptă din alt motiv, eliberați comutatorul ON/OFF și mențineți ferăstrăul fixat în piesa de lucru până când lama de ferăstrău se oprește din mișcare. Nu încercați niciodată să scoateți ferăstrăul din piesa de lucru sau să îl trageți înapoi în timp ce lama de ferăstrău este în mișcare, altfel există posibilitatea unui recul. Determinați cauza blocării lamei și remediați-o înainte de a continua.
- c) Dacă intenționați să reporniți un ferăstrău care se află deja în piesa de prelucrat, centrați lama de ferăstrău în fanta de tăiere și verificați dacă dinții ferăstrăului nu sunt prinși în piesa de prelucrat. Dacă lama de ferăstrău este blocată, aceasta se poate deplasa în afara piesei de lucru sau poate provoca recul atunci când ferăstrăul este repornit.
- d) Folosiți un suport atunci când tăiați panouri mari pentru a minimiza riscul de recul din cauza unei lame de ferăstrău blocate. Panourile mari se pot înclina sub propria greutate. Panourile trebuie să fie susținute pe ambele părți, atât în apropierea spațiului de tăiere, cât și la margine.
- e) Nu utilizați lame de ferăstrău tocite sau deteriorate. Lamele de ferăstrău cu dinți blânzi sau nealiniți vor crea o fricțiune crescută și vor duce la blocarea lamei din cauza spațiului prea îngust al ferăstrăului.
- f) Asigurați adâncimea de tăiere și unghiul de tăiere înainte de a începe să tăiați. Dacă setările se modifică în timp ce tăiați, lama de ferăstrău se poate bloca și poate provoca recul.
- g) Fiți deosebit de atenți atunci când faceți o "tăietură în adâncime" într-o zonă ascunsă, cum ar fi un perete existent. Pânza de ferăstrău cu tăiere în picaj se poate bloca atunci când se taie în obiecte ascunse, provocând recul.

Siguranța protecției lamei

- a) Verificați dacă apărătoarea lamei se închide perfect înainte de a utiliza unealta. Nu utilizați ferăstrăul dacă apărătoarea lamei nu se mișcă liber și nu se închide imediat. Nu încuiati niciodată apărătoarea capacului inferior în poziție deschisă. Dacă scăpați din greșeală ferăstrăul, apărătoarea capacului se poate strâmba. Deschideți apărătoarea de protecție cu ajutorul pârghiei și asigurați-vă că se mișcă liber și nu intră în contact cu lama ferăstrăului sau cu alte părți, indiferent de unghiul și adâncimea de tăiere.
- b) Verificați funcționarea arcului din protecția capacului inferior. Dacă protecția capacului inferior și resortul nu funcționează corect, reparați scula înainte de a o utiliza. Piesele deteriorate, acumularea de reziduuri de tăiere sau acumulările de rumeguș vor face ca apărătoarea capacului să funcționeze cu întârziere.
- c) Deschideți manual garda inferioară numai pentru tăieri speciale, cum ar fi tăierile prin imersie sau tăierile în unghi. Deschideți apărătoarea inferioară cu ajutorul manetei și eliberați din nou maneta odată ce lama ferăstrăului este angajată în piesa de lucru. Capota de protecție inferioară trebuie să funcționeze automat pentru toate celelalte operațiuni de tăiere cu ferăstrăul.
- d) Nu așezați ferăstrăul pe un banc de lucru sau pe podea decât dacă apărătoarea inferioară acoperă lama. O lamă de ferăstrău neprotejată și în mișcare va face ca ferăstrăul să se deplaseze în direcția opusă direcției de tăiere și poate provoca accidente sau răni. Nu uitați că fierăstrăul are nevoie de ceva timp pentru a încetini și a se opri.

Serviciul

Solicitați repararea sculei electrice numai de către personal calificat, folosind numai piese de schimb autentice. Acest lucru vă va asigura că scula electrică este întotdeauna sigură pentru utilizare.

SPECIFICAȚII

Părți principale (imagini 1a, 1b, 11)

1. Mâner
2. Comutator ON/OFF
3. Buton de blocare pentru comutatorul ON/OFF
4. Pârghie de blocare pentru setarea adâncimii de tăiere
5. Cablu de alimentare
6. Placă de bază
7. Pârghie de blocare pentru setarea unghiului de tăiere
8. Șurub de blocare pentru opritorul paralel
9. Scară pentru unghiul de tăiere
10. Mâner suplimentar
11. Protecție pentru lamă
12. Pânza de ferăstrău
13. Cheie pentru pânza de ferăstrău
14. Racord pentru aspiratorul de rumeguș
15. Pârghie pentru deschiderea protecției lamei
16. Oprire paralelă
17. Șurub pentru fixarea pânzei de ferăstrău
18. Flanșă interioară
19. Capotă de protecție
20. Pârghie pentru capota de protecție oscilantă

Utilizarea corectă

Ferăstrăul circular portabil este conceput pentru a face tăieturi drepte în lemn, produse din lemn și materiale plastice.

Echipamentul trebuie să fie utilizat numai în scopul pentru care a fost conceput. Orice altă utilizare este considerată un caz de utilizare necorespunzătoare. Operatorul, și nu producătorul, este responsabil pentru orice daune sau vătămări de orice fel cauzate ca urmare a utilizării necorespunzătoare a sculei.

Vă rugăm să rețineți că echipamentul nostru nu este conceput pentru a fi utilizat în aplicații comerciale, comerciale sau industriale. Garanția noastră va fi anulată dacă echipamentul este utilizat în operațiuni comerciale, comerciale sau industriale sau în scopuri similare.

Date tehnice	
Model	BCS1410
Tensiune	230V / 50hz
Putere	1200W
Viteza fără sarcină	4800rpm
Dimensiunea lamei	Φ185mm
Capacitate maximă de tăiere la 90°	65mm
Capacitate maximă de tăiere la 45°	41mm
Lungimea cablului	2m
Include	Ghid cu laser, 1 buc 24T pânza de ferăstrău, 1 buc regulă de ghidare, 1 buc cheie hexagonală

* Producătorul își rezervă dreptul de a aduce modificări minore la designul și specificațiile tehnice ale produsului fără notificare prealabilă, cu excepția cazului în care aceste modificări afectează în mod semnificativ performanța și siguranța produselor. Piese descrise / ilustrate în paginile manualului pe care îl țineți în mâini pot viza și alte modele din linia de produse ale producătorului cu caracteristici similare și pot să nu fie incluse în produsul pe care tocmai l-ați achiziționat.

* Pentru a asigura siguranța și fiabilitatea produsului, precum și valabilitatea garanției, toate lucrările de reparații, inspecții, reparații sau înlocuiri, inclusiv întreținerea și reglaje speciale, trebuie efectuate numai de către tehnicieni ai departamentului de service autorizat al producătorului.

* Utilizați întotdeauna produsul cu echipamentul furnizat. Funcționarea produsului cu echipamente care nu sunt furnizate poate cauza defecțiuni sau chiar vătămări grave sau chiar moartea. Producătorul și importatorul nu sunt răspunzători pentru vătămările și daunele rezultate din utilizarea unui echipament neconform.

ÎNAINTE DE TĂIERE

Înainte de a conecta echipamentul la sursa de alimentare, asigurați-vă că cifrele de pe plăcuța de identificare sunt identice cu puterea nominală a rețelei. Scoateți întotdeauna din priză scula electrică înainte de a face orice ajustare a echipamentului.

Reglarea adâncimii de tăiere (Imaginile 2, 3)

- Eliberați mânerul de pe partea din spate a capotei de protecție pentru a regla adâncimea de tăiere (4).
- Așezați placa de bază a ferăstrăului (6) în poziție plană pe suprafața piesei de prelucrat pe care doriți să o tăiați. Ridicați ferăstrăul până când lama de ferăstrău (12) se află la adâncimea de tăiere necesară (a).
- Montați din nou mânerul pentru a regla adâncimea de tăiere (4). Verificați dacă mânerul este bine fixat.

Oprire pentru tăiere în colț (Imaginile 4, 5)

Unghiul standard prestabilit între placa de bază (6) și lama de ferăstrău (12) este de 90°. Puteți regla acest unghi pentru a efectua tăieri în unghi.

- Eliberați pârghia de blocare pentru setarea unghiului de tăiere (7) din partea din față a piciorului ferăstrăului.
- Acum puteți regla unghiul de tăiere la 45°. Monitorizați scara unghiului de tăiere (9) în timp ce faceți acest lucru.
- Montați din nou pârghia de blocare pentru reglarea unghiului de tăiere (7). Verificați dacă mânerul este bine fixat.

Extracția prafului și a așchiilor (Imaginea 6)

- Conectați un accesoriu de aspirare adecvat (a) la orificiul de aspirare a prafului (14) prevăzut pe ferăstrăul circular (aspiratorul nu este inclus).
- Important: Aspiratorul utilizat pentru activitatea de aspirare trebuie să fie adecvat pentru materialul piesei de prelucrat.
- Verificați dacă toate piesele sunt conectate corect înainte de a începe lucrul.

Acest lucru va asigura o îndepărtare excelentă a prafului de pe piesa de lucru și veți proteja atât echipamentul, cât și propria sănătate, deoarece praful creat în timpul lucrului poate fi periculos (consultați "Măsurile de siguranță"). Locul dumneavoastră de muncă va fi mai curat și mai sigur.

Oprire paralelă (Imaginile 7, 8)

- Oprirea paralelă (16) vă permite să tăiați linii paralele.
- Slăbiți șurubul de blocare a opritorului paralel (8) de pe piciorul ferăstrăului (6).
- Pentru asamblare, glisați opritorul paralel (16) în ghidajul (a) de pe piciorul de ferăstrău (6) (a se vedea imaginea 7).
- Setați distanța necesară și apoi strângeți din nou șurubul de blocare (8).

Utilizarea opritorului paralel: Poziționați opritorul paralel (16) plat pe marginea piesei de prelucrat și începeți tăierea.



Important! Efectuați o tăiere de probă pe o bucată de lemn aruncat, înainte de a începe orice operațiune de tăiere.

OPERAȚIUNE

Instrucțiuni generale

- Țineți întotdeauna ferăstrăul circular ferm.
- Capota de protecție basculantă (19) este împinsă automat înapoi de către piesa de lucru.
- Nu folosiți forța! Împingeți în față ușor și uniform cu ferăstrăul circular.
- Piesa reziduală trebuie să fie amplasată în partea dreaptă a ferăstrăului circular, astfel încât partea lăță a bancului de sprijin să susțină întreaga suprafață a piesei de prelucrat.
- Dacă tăiați pe o linie trasată, ghidați ferăstrăul circular de-a lungul creștăturii corespunzătoare.
- Prindeți bine bucățile mici de lemn înainte de a le tăia cu ferăstrăul. Nu le țineți niciodată cu mâna.
- Respectați întotdeauna toate instrucțiunile de siguranță.
- Purtați întotdeauna ochelari de protecție.
- Nu utilizați lame de ferăstrău defecte sau deteriorate în vreun fel.
- Nu utilizați flanșe interioare cu deschideri mai mici sau mai mari decât cele ale pânzei de ferăstrău.
- Pânza de ferăstrău nu trebuie să fie încetinită cu mâna sau prin presiune laterală asupra acesteia.
- Capota de protecție basculantă (19) nu trebuie să se blocheze și trebuie să revină în poziția inițială după finalizarea operațiunii.
- Înainte de a utiliza ferăstrăul circular, verificați funcționarea capotei de protecție basculantă cu ștecherul deconectat.
- Înainte de a utiliza utilajul, asigurați-vă că echipamentele de siguranță, cum ar fi capota de protecție a leagănelui, flanșele și dispozitivele de reglare, sunt în stare de funcționare, corect reglate și sigure.
- Puteți conecta un accesoriu de aspirare adecvat la orificiul de aspirare a prafului (14). Asigurați-vă că aspiratorul de praf este conectat în siguranță și corect.
- Capota de protecție oscilantă mobilă nu trebuie să fie fixată în capota de protecție retrasă atunci când ferăstrăul este în funcțiune.



Important! Deconectați întotdeauna fișa de alimentare înainte de a efectua orice operațiune de întreținere la scula electrică.

Utilizarea ferăstrăului circular

Reglați adâncimea de tăiere, unghiul de tăiere și oprirea paralelă (consultați "Înainte de tăiere").

Asigurați-vă că comutatorul ON/OFF (2) nu este apăsat în jos și conectați fișa la o priză adecvată.

Nu porniți ferăstrăul circular decât după ce ați montat o pânză de ferăstrău.

Așezați placa de bază a ferăstrăului pe piesa de lucru pe care doriți să o tăiați. Pânza de ferăstrău nu trebuie să fie în contact cu piesa de lucru.

Țineți ferm ferăstrăul circular cu ambele mâini.

Înainte de a începe să tăiați, puteți folosi maneta (15) pentru a deschide ușor capota de protecție a leagănelui (19). Acest lucru va facilita începerea lucrului de tăiere cu ferăstrăul.

Pornirea/oprirea (Imaginea 9)

Pentru a porni:

Apăsăți simultan butonul de blocare (3) și comutatorul ON/OFF (2).

Lăsați lama de ferăstrău să accelereze până când atinge viteza maximă. Apoi deplasați încet lama de ferăstrău de-a lungul liniei de tăiere. Aplicați doar o presiune ușoară asupra pânzei de ferăstrău în timpul tăierii.

Pentru a opri:

Eliberați butonul de blocare și comutatorul ON/OFF.

Dacă eliberați mânerul, unealta se va opri automat pentru a preveni funcționarea accidentală.

Asigurați-vă că nu acoperiți sau blocați orificiile de ventilație în timp ce lucrați cu unealta.

Nu încetiniți lama de ferăstrău după ce ați oprit-o prin aplicarea unei presiuni laterale.



Important! Nu puneți mașina jos până când lama de ferăstrău nu a ajuns la o oprire completă.

Schimbarea pânzei de ferăstrău (Imaginile 10, 12, 13)

Folosiți numai pânze de ferăstrău de același tip ca și lama de ferăstrău furnizată inițial cu ferăstrăul circular. Respectați specificațiile producătorului atunci când alegeți o pânză de ferăstrău sau contactați dealerul local.

- Desfaceți șurubul de fixare a pânzei de ferăstrău (17) cu ajutorul cheii pentru pânza de ferăstrău (13).
- Îndepărtați flanșa (18) și lama de ferăstrău (12) cu o mișcare descendentă.
- Curățați flanșa și introduceți noua pânză de ferăstrău.
- Luați aminte la direcția de deplasare (vezi săgeata de pe capota de protecție și de pe lama de ferăstrău).
- Strângeți șurubul de fixare a pânzei de ferăstrău (17) și verificați dacă aceasta funcționează corect.

Înainte de a apăsa comutatorul ON/OFF, asigurați-vă că lama de ferăstrău este montată corect, că toate piesele mobile funcționează fără probleme și că șuruburile de fixare sunt bine strânse.



Important! Deconectați întotdeauna fișa de alimentare înainte de a efectua orice lucrare la ferăstrăul circular, cum ar fi schimbarea pânzei de ferăstrău.

ÎNȚREȚINERE

Deconectați întotdeauna fișa de alimentare înainte de a efectua orice operațiune de întreținere a ferăstrăului circular.

Curățare

- Păstrați toate protecțiile de siguranță, conductele de aer și carcasa motorului cât mai libere de murdărie și praf.
- Ștergeți echipamentul cu o cârpă curată sau suflați-l cu aer comprimat la presiune scăzută.
- Se recomandă să curățați imediat aparatul de fiecare dată când terminați de a-l utiliza.
- Curățați echipamentul în mod regulat cu o cârpă umedă și un săpun moale. Nu utilizați agenți de curățare sau solvenți care ar putea deteriora părțile din plastic ale echipamentului. Asigurați-vă că nu se poate scurge apă în aparat.

Periile de carbon

În caz de scântei excesive, solicitați verificarea periilor de carbon de către un electrician calificat.

Important! Periile de carbon trebuie verificate și înlocuite numai de către un electrician calificat.

Cablul de alimentare

În cazul în care cablul de alimentare al sculei este uzat sau deteriorat, contactați un centru de service autorizat. Cablurile și fișele trebuie înlocuite numai de către personal autorizat pentru a evita deteriorarea sau vătămarea (șoc electric).

Nu există alte piese în interiorul sculei electrice care să necesite întreținere suplimentară.

ELIMINAREA MEDIULUI

Pentru a evita deteriorările în timpul transportului, scula trebuie să fie livrată într-un ambalaj solid. Ambalajul, precum și unitatea și accesoriile sunt fabricate din materiale reciclabile și pot fi eliminate în mod corespunzător. Componentele din plastic ale uneltei sunt marcate în funcție de materialul lor, ceea ce face posibilă îndepărtarea ecologică și diferențiată datorită facilităților de colectare disponibile.

**Numai pentru țările UE**

Nu aruncați sculele electrice împreună cu deșeurile menajere!

În conformitate cu Directiva europeană 2002/96/CE privind deșeurile de echipamente electrice și electronice și cu punerea în aplicare a acesteia în conformitate cu legislația națională, uneltele electrice care au ajuns la sfârșitul duratei lor de viață trebuie colectate separat și returnate la o instalație de reciclare compatibilă cu mediul.

SIMBOLI



Pažljivo pročitajte priručnik operatera.



Nosite zaštitne čepiće za uši. Razina izloženosti buci može uzrokovati oštećenje sluha.



Nosite zaštitnu masku za disanje. Rad na drvu i drugim materijalima može stvoriti prašinu koja je štetna za zdravlje. Nikada ne koristite uređaj za rad na materijalima koji sadrže azbest!



Nosite zaštitne naočale. Iskre nastale tijekom rada ili krhotine, krhotine i prašina koje emitira uređaj mogu uzrokovati gubitak vida.

SIGURNOSNE MJERE OPREZA



Pri uporabi bilo koje opreme moraju se poduzeti određene sigurnosne mjere opreza kako bi se izbjegle ozljede i/ili oštećenja. Prije upotrebe alata pažljivo pročitajte ovaj priručnik. Zadržite ovaj priručnik za ubuduće za upotrebu. U slučaju da je ovaj alat posuđen, prenesen ili premješten, provjerite ostaje li priručnik s uputama s njim. Proizvođač ne prihvaća nikakvu odgovornost za štetu ili nezgode uzrokovane nepoštivanjem ovih sigurnosnih uputa.

OPREZ: Pročitajte sve sigurnosne propise i upute. Nepridržavanje svih sigurnosnih mjera može dovesti do strujnog udara, požara i/ili ozbiljnih ozljeda.

Pojam "električni alat" koji se koristi u ovom priručniku odnosi se na električne alate koji se napajaju električnom energijom (s kabelom za napajanje) i električne alate na baterije (bez kabela za napajanje).

Sigurnost na radnom mjestu

- Održavajte svoje radno mjesto čistim i dobro osvijetljenim. Neuredna ili slabo osvijetljena radna mjesta mogu rezultirati nesrećama.
- Ne koristite električni alat u okruženju u kojem postoji opasnost od eksplozije i gdje postoje zapaljive tekućine, plinovi ili prašina. Električni alati proizvode iskre koje bi mogle zapaliti prašinu ili pare.
- Ne dopustite prolaznicima, djeci ili životinjama ulazak u vaše radno područje. Ako dođe do ometanja, možete izgubiti kontrolu nad uređajem.

Električna sigurnost

- Utikač iz električnog alata mora biti priključen u ispravno uzemljenu instaliranu utičnicu. Nikada ne mijenjajte utikač na bilo koji način. Nikada ne koristite adapterske utikače s uzemljenim električnim alatima. Neizmijenjeni utikači i ispravne utičnice smanjuju rizik od strujnog udara.
- Izbjegavajte kontakt tijela s uzemljenim površinama poput hladnjaka, cijevi i radijatora kada koristite alate na električni pogon. To će smanjiti vjerojatnost šoka.
- Ne izlažite električne alate kiši ili vlažnim uvjetima. Mokri alati povećavaju vjerojatnost električnog udara.
- Ne zlorabljavajte kabel. Nikada ne koristite kabel za nošenje, povlačenje ili isključivanje električnog alata. Oštećeni ili zapleteni kabeli povećavaju rizik od strujnog udara.
- Kabele za napajanje držite podalje od topline, vode, ulja, oštih rubova i pokretnih dijelova. Mogu oštetiti izolaciju i izazvati šok.
- Ako radite na otvorenom s električnim alatom, koristite samo produžne kabele koji su dizajnirani i označeni posebno za tu svrhu.
- Ako se rad električnog alata u vlažnom okruženju ne može izbjeći, upotrijebite prekidač za propuštanje zemlje (ELCB) kako biste smanjili rizik od strujnog udara.

Osobna sigurnost

- Budite oprezni, pazite na svoje pokrete i pažljivo koristite električni alat. Ne koristite alat ako ste umorni ili pod utjecajem lijekova, alkohola ili drugih tvari. Trenutak nemara pri korištenju električnog alata može rezultirati ozbiljnim ozljedama.
- Korištenje osobne zaštitne opreme (kao što su maske za prašinu, protuklizne zaštitne cipele, zaštitna kaciga ili čepići za uši ovisno o vrsti i uporabi električnog alata) smanjuje rizik od ozljeda. Uvijek nosite zaštitne naočale.
- Pazite da se alat ne može slučajno pokrenuti. Provjerite je li električni alat isključen prije nego što ga priključite na napajanje i/ili umetnete bateriju ili prilikom preuzimanja ili nošenja. Uključivanje uređaja kada je uključen ili pomicanje električnog alata prstom na prekidaču napajanja može slučajno pokrenuti alat i dovesti do nezgoda.
- Uklonite tipke i ključeve prije uključivanja električnog alata. Alat ili ključ koji dolaze u dodir s rotirajućim dijelovima alata može dovesti do oštećenja ili ozljeda.
- Nemojte pretjerivati. Držite pravilno uporište i ravnotežu u svakom trenutku. To omogućuje bolju kontrolu električnog alata u neočekivanim situacijama.
- Nosite prikladnu radnu odjeću. Držite kosu, odjeću i rukavice podalje od pokretnih dijelova. Ne nosite široku odjeću ili nakit. Široka odjeća, nakit ili duga kosa mogu se uhvatiti u pokretnim dijelovima.
- Ako se na alat mogu ugraditi vakuumski i drenažni uređaji, provjerite jesu li ispravno spojeni i korišteni. Korištenje sustava za usisavanje prašine može smanjiti opasnosti povezane s prašinom.

Sigurnost električnog alata

- Nemojte prenaprezati alat. Koristite pravi alat za svaki zadatak. Moći ćete raditi bolje i sigurnije unutar navedenih parametara performansi.
- Ne koristite električni alat s neispravnim prekidačem napajanja. Električni alat koji se ne može uključiti ili isključiti opasan je i mora se popraviti.
- Isključite alat i/ili izvadite bateriju prije bilo kakvih podešavanja alata, prebacivanja priključaka ili spuštanja alata ili skladištenja. Ova sigurnosna mjera sprječava nenamjerno pokretanje električnog alata.

- d) Električni alat držite izvan dohvata djece i neobučenih korisnika. Samo osobe koje su u potpunosti pročitale i razumjele sve sigurnosne upute mogu koristiti električni alat. Električni alati mogu biti opasni ako ih koriste neiskusni korisnici.
- e) Pažljivo očistite svoj električni alat. Provjerite rade li pokretni dijelovi ispravno i ne zaglavljaju se te da nema slomljenih ili oštećenih dijelova do te mjere da je to utjecalo na rad električnog alata. Prije upotrebe alata obratite se ovlaštenom servisnom centru za sve potrebne popravke. Loše održavani električni alati mogu uzrokovati ozbiljnu štetu ili štetu.
- f) Držite sve alate za rezanje oštrim i čistim. Pažljivo održavani alati za rezanje s oštrim reznim rubovima imaju manju vjerojatnost da će se zaglaviti i lakše ih je kontrolirati.
- g) Koristite električne alate, pribor, priključke itd. u skladu s ovim uputama. Uzmite u obzir uvjete svog radnog mjesta i zadatak. Korištenje električnih alata u bilo koju drugu svrhu osim one za koju su namijenjeni može dovesti do opasnih situacija.

Sigurnost motorne pile

- a) Ne prilazite području piljenja i ne dodirujte list pile. Drugom rukom držite dodatnu ručku ili kućište motora. Kružnu pilu držite s obje ruke kako biste izbjegli ozljede.
- b) Ne posežite ispod obratka. Štitnik noža ne može vas zaštititi od lista pile ispod obratka.
- c) Podesite dubinu rezanja prema debljini obratka. Ispod obratka treba biti vidljivo manje od punog zuba.
- d) Nikada ne držite radni komad koji želite vidjeti rukom ili nogom. Pričvrstite radni komad na čvrstu površinu. Dobro osigurajte radni komad kako biste smanjili rizik od kontakta s tijelom, zaglavljivanja lista pile ili gubitka kontrole.
- e) Pilecu držite samo za izolirane ručke prilikom izvođenja radova u kojima alat za rezanje može udariti u skrivene kabele za napajanje ili vlastiti kabel. Kontakt s živom žicom također će učiniti metalne dijelove alata živim i može dovesti do strujnog udara.
- f) Prilikom rezova po dužini uvijek koristite stop ili ravan rub. To će poboljšati točnost reza i smanjiti mogućnost zaglavljivanja lista pile.
- g) Uvijek koristite listove pile odgovarajuće veličine i s odgovarajućom montažnom rupom (dijamantnom ili okruglom). Listovi pile koji se ne podudaraju s dijelovima za montažu pile neće se pravilno okretati i rezultirat će gubitkom kontrole.
- h) Nikada ne koristite oštećene ili neispravne podloške ili vijke pile. Podloške i vijci lista pile dizajnirani su posebno za vašu pilu kako bi se osigurale savršene performanse i siguran rad.

Povratni udarac

Povratni udarac je iznenadna reakcija na uhvaćeni, zaglavljivi ili pogrešno poravnati list pile, uzrokujući nekontrolirano podizanje i izlazak iz radnog komada prema operateru.

- Ako se list pile uhvati ili zaglavi u izratku, zaključat će se i snaga motora uzrokovat će skok pile unatrag, prema operateru.
- Ako je list pile tijekom rezanja uvijen ili neusklađen, zubi na stražnjem rubu mogu se uhvatiti u površinu obratka, uzrokujući iskakanje lista pile iz utora pile, prema operateru.

Povratni udarac rezultat je nepravilne ili neispravne uporabe pile. To se može spriječiti odgovarajućim mjerama opreza kako je opisano u nastavku.

- a) Držite pilu čvrsto s obje ruke i držite ruke u položaju u kojem možete odoljeti udarnim silama. Uvijek držite list pile s jedne strane. Nikada ne držite list pile u ravnoj liniji s tijelom. U slučaju povratnog udara, korisnik i dalje može kontrolirati sile trzaja ako se poduzmu odgovarajuće mjere opreza.
- b) Ako se list pile zaglavi ili je postupak piljenja prekinut iz nekog drugog razloga, otpustite prekidač za uključivanje/isključivanje i držite pilu stabilno u izratku dok se list pile ne prestane pomicati. Nikada ne pokušavajte izvadi pilu iz obratka ili je povući unatrag dok se list pile pomiče ili postoji mogućnost povratnog udara. Odredite uzrok zaglavljivanja noža i ispravite ga prije nastavka.
- c) Ako namjeravate ponovno pokrenuti pilu koja se već nalazi u izratku, centrirajte list pile u utor za pilu i provjerite da zubi pile nisu uhvaćeni u radni komad. Ako se list pile zaglavi, može se pomaknuti iz obratka ili uzrokovati povratni udarac kada se pila ponovno pokrene.
- d) Koristite potporu pri rezanju velikih ploča kako biste smanjili rizik od povratnog udara zaglavljanim listom pile. Velike ploče mogu pasti pod vlastitom težinom. Ploče moraju biti oslonjene s obje strane, i blizu razmaka pile i na rubu.
- e) Ne koristite tupe ili oštećene listove pile. Listovi pile s tupim ili neusklađenim zubima stvorit će povećano trenje i dovesti do zaglavljivanja noža zbog preuskog razmaka pile.
- f) Prije početka piljenja osigurajte dubinu rezanja i kut rezanja. Ako se postavke promijene tijekom piljenja, list pile može se zaglaviti i uzrokovati povratni udarac.
- g) Budite posebno oprezni pri izradi "uronjenog reza" u skrivenom području, kao što je postojeći zid. List pile izrezan za poniranje može se zaglaviti prilikom piljenja u skrivene predmete, uzrokujući povratni udarac.

Sigurnost štitnika noža

- a) Prije upotrebe alata provjerite zatvara li se štitnik noža. Ne koristite pilu ako se štitnik noža ne kreće slobodno i ne zatvara se odmah. Nikada ne zakačite donji štitnik poklopca u otvorenom položaju. Ako slučajno ispustite pilu, štitnik poklopca može postati iskrivljen. Otvorite sigurnosni štitnik polugom i osigurajte da se slobodno kreće i da ne dođe u kontakt s listom pile ili drugim dijelovima bez obzira na kut i dubinu rezanja.
- b) Provjerite rad opruge u donjem štitniku poklopca. Ako donji štitnik poklopca i opruga ne funkcioniraju ispravno, popravite alat prije uporabe. Oštećeni dijelovi, nakupljanje reznih ostataka ili nakupine piljevine uzrokovat će rad štitnika poklopca s kašnjenjem.
- c) Donji štitnik otvarajte samo ručno za posebne rezove, kao što su rezovi uranjanja ili rezovi pod kutom. Otvorite donji štitnik pomoću poluge i ponovno otpustite polugu nakon što se list pile uključi u radni komad. Donja sigurnosna napa trebala bi raditi automatski za sve ostale postupke piljenja.
- d) Ne postavljajte pilu na radni stol ili na pod, osim ako donji štitnik ne prekrije oštricu. Nezaštićeni, pokretni list pile uzrokovat će pomicanje pile u suprotnom smjeru od smjera piljenja i može uzrokovati nesreće ili ozljede. Zapamtite da pili treba neko vrijeme da uspori i zaustavi.

Usluga

Neka vaš električni alat popravi samo obučeno osoblje koje koristi samo autentične rezervne dijelove. To će osigurati da vaš električni alat uvijek bude siguran za upotrebu.

SPECIFIKACIJE

Glavni dijelovi (slike 1a, 1b, 11)

1. Ručica
2. Prekidač za uključivanje/isključivanje
3. Gumb za zaključavanje prekidača za UKLJUČIVANJE/ISKLUČIVANJE
4. Poluga za zaključavanje za podešavanje dubine rezanja
5. Kabel za napajanje
6. Osnovna ploča
7. Poluga za zaključavanje za podešavanje mitra
8. Vijak za zaključavanje za paralelno zaustavljanje
9. Ljestvica za kut mitra
10. Dodatna ručka
11. Štitnik noža
12. List pile
13. Ključ lista pile
14. Priključak za ekstraktor piljevine
15. Poluga za otvaranje štitnika noža
16. Paralelno zaustavljanje
17. Vijak za pričvršćivanje lista pile
18. Unutarnja prirubnica
19. Ljuljačka zaštitna napa
20. Poluga za zaštitnu napa za ljuljanje

Pravilna uporaba

Ručna kružna pila dizajnirana je za izradu ravnih rezova u drvu, nusproizvodima drva i plastici.

Oprema se mora koristiti samo za namjeravanu namjenu. Svaka druga uporaba smatra se slučajem zlorabe. Operater, a ne proizvođač, odgovoran je za bilo kakvu štetu ili ozljedu bilo koje vrste uzrokovanu zlorabom alata.

Imajte na umu da naša oprema nije dizajnirana za upotrebu u komercijalnim, trgovačkim ili industrijskim primjenama. Naše jamstvo bit će poništeno ako se oprema koristi u komercijalnim, trgovačkim ili industrijskim operacijama ili u slične svrhe.

Tehnički podaci	
Model	BCS1410
Napon	230V / 50hz
Snaga	1200W
Brzina bez opterećenja	4800rpm
Veličina oštrice	Φ185mm
Maksimalni kapacitet rezanja na 90°	65mm
Maksimalni kapacitet rezanja na 45°	41mm
Duljina kabela	2m
Obuhvaća	Laserski vodič, list pile od 1kom 24T, pravilo vodilice od 1kom, šesterokutni ključ od 1kom

* Proizvođač zadržava pravo na manje izmjene u dizajnu proizvoda i tehničkim specifikacijama bez prethodne najave, osim ako te promjene značajno utječu na performanse i sigurnost proizvoda. Dijelovi opisani / ilustrirani na stranicama priručnika koje držite u rukama također se mogu odnositi na druge modele proizvođačeve linije proizvoda sa sličnim značajkama i možda neće biti uključeni u proizvod koji ste upravo nabavili.

* Kako bi se osigurala sigurnost i pouzdanost proizvoda i valjanost jamstva, sve popravke, inspeksijske, popravne ili zamjenske radove, uključujući održavanje i posebne prilagodbe, smiju obavljati samo tehničari ovlaštenog servisnog odjela proizvođača.

* Uvijek koristite proizvod s isporučenom opremom. Rad proizvoda s neiskorištenom opremom može uzrokovati kvarove ili čak ozbiljne ozljede ili smrt. Proizvođač i uvoznik nisu odgovorni za ozljede i štete nastale uporabom nesukladne opreme.

PRIJE REZANJA

Prije spajanja opreme na napajanje, provjerite jesu li figure na pločici tipa iste kao i mrežni energetska razred. Uvijek isključite električni alat prije bilo kakvih podešavanja opreme.

Podešavanje dubine rezanja (slike 2, 3)

- Otpustite ručku na stražnjoj strani zaštitne nape kako biste podesili dubinu rezanja (4).
- Postavite osnovnu ploču pile (6) ravno na površinu obratka koji želite vidjeti. Podignite pilu dok list pile (12) ne bude na potrebnoj dubini rezanja (a).
- Ponovno pričvrstite ručku za podešavanje dubine rezanja (4). Provjerite je li ručka čvrsto pričvršćena.

Zaustavljanje mitera (slike 4, 5)

Unaprijed postavljeni standardni kut između osnovne ploče (6) i lista pile (12) iznosi 90°. Ovaj kut možete podesiti za izvođenje rezova pod kutom.

- Otpustite polugu za zaključavanje za podešavanje mitra (7) na prednjoj strani stopala pile.
- Sada možete podesiti kut rezanja na 45°. Pritom pratite kutnu ljestvicu rezanja (9).
- Ponovno pričvrstite polugu za zaključavanje za podešavanje mitra (7). Provjerite je li ručka čvrsto pričvršćena.

Usisavanje prašine i strugotina (slika 6)

- Spojite odgovarajući usisavač (a) na priloženi priključak za usisavanje prašine (14) vaše kružne pile (usisavač nije uključen).
- Važno: Usisavač koji se koristi za usisne radove mora biti prikladan za materijal obratka.
- Prije početka rada provjerite jesu li svi dijelovi ispravno spojeni.

To će osigurati izvrsno uklanjanje prašine na izratku i zaštitit ćete i opremu i vlastito zdravlje jer prašina stvorena pri radu može biti opasna (pogledajte "Sigurnosne mjere opreza"). Vaše radno mjesto bit će čišće i sigurnije.

Paralelno zaustavljanje (slike 7, 8)

- Paralelno zaustavljanje (16) omogućuje vam da vidite paralelne linije.
 - Otpustite vijak za zaključavanje za paralelno zaustavljanje (8) na stopalu pile (6).
 - Za sastavljanje gurnite paralelni graničnik (16) u vodilicu (a) na podnožju pile (6) (vidi sliku 7)
 - Postavite potreban razmak, a zatim ponovno zategnite vijak za zaključavanje (8).
- Korištenje paralelnog graničnika: Postavite paralelno graničnik (16) ravno na rub obratka i započnite rez.



Važan! Napravite probni rez na komadu odbačenog drva, prije početka bilo kakve operacije rezanja.

OPERACIJA

Opće upute

- Kružnu pilu uvijek čvrsto držite.
- Napalica za ljuljanje (19) automatski se pomiče prema natrag za radni komad.
- Ne koristite silu! Lagano i ravnomjerno gurnite naprijed kružnom pilom.
- Otpadni komad treba biti smješten na desnoj strani kružne pile, tako da široki dio potporne klupe podržava cijelo područje obratka.
- Ako pilite crtu koja je povučena, vodite kružnu pilu duž odgovarajućeg usjeka.
- Prije piljenja sigurno stegnite male komade drva. Nikad ih ne drži rukom.
- Uvijek se pridržavajte svih sigurnosnih uputa.
- Uvijek nosite zaštitne naočale.
- Ne koristite neispravne listove pile ili listove koji su oštećeni na bilo koji način.
- Ne koristite unutarnje prirubnice s otvorima manjim ili većim od onih na listu pile.
- List pile ne smije se usporavati ručno ili bočnim pritiskom na oštricu.
- Zaštitna napa za ljuljanje (19) ne smije se zaglaviti i mus treturn u početni položaj nakon završetka operacije.
- Prije uporabe kružne pile provjerite funkciju zaštitne nape s isključenim utikačem.
- Prije uporabe stroja provjerite je li sigurnosna oprema poput zaštitne nape, prirubnica i uređaja za podešavanje u ispravnom stanju, ispravno podešena i sigurna.
- Na priključak za usisavanje prašine (14) možete spojiti odgovarajući vakuumski priključak. Provjerite je li usisavač prašine sigurno i ispravno spojen.
- Pokretna zaštitna napa ne smije se učvrstiti u uvlačenju zaštitnoj napa dok je pila u uporabi.



Važan! Uvijek isključite utikač prije bilo kakvih radova na električnom alatu.

Korištenje kružne pile

Podesite dubinu rezanja, kut rezanja i paralelno zaustavljanje (pogledajte "Prije rezanja").

Pazite da prekidač za uključivanje/isključivanje (2) nije pritisnut prema dolje i spojite utikač na odgovarajuću utičnicu.

Ne uključujte kružnu pilu dok ne ugradite list pile.

Postavite osnovnu ploču pile ravno na radni komad koji želite vidjeti. List pile ne smije biti u kontaktu s izratkom.

Kružnu pilu čvrsto držite s obje ruke.

Prije nego počnete piliti, polugom (15) možete lagano otvoriti zaštitnu napa (19). To će olakšati početak rada na piljenju.

Uključivanje/isključivanje (slika 9)

Da biste uključili:

Istovremeno pritisnite tipku za zaključavanje (3) i prekidač za uključivanje/isključivanje (2)

Ostavite list pile da ubrza dok ne postigne punu brzinu. Zatim polako pomičite list pile duž linije rezanja. Tijekom piljenja nanesite samo blagi pritisak na list pile.

Da biste se isključili:

Otpustite gumb za zaključavanje i prekidač za uključivanje/isključivanje.

Ako otpustite ručku, alat će se automatski isključiti kako bi se spriječio slučajni rad.

Pazite da ne pokrivete ili blokirate ventilacijske otvore tijekom rada s alatom.

Ne usporavajte list pile nakon što ga isključite primjenom pritiska u stranu.



Važan! Ne spuštajte stroj dok list pile ne dosegne potpuno mirovanje.

Promjena lista pile (slike 10, 12, 13)

Koristite samo listove pile iste vrste kao i list pile koji je izvorno isporučen s kružnom pilom. Slijedite specifikacije proizvođača pri odabiru lista pile ili se obratite lokalnom prodavaču.

- Otkopčajte vijak kako biste pričvrstili list pile (17) pomoću ključa lista pile (13).
- Uklonite prirubnicu (18) i list pile (12) pokretom prema dolje.
- Očistite prirubnicu i umetnite novi list pile.
- Obratite pažnju na smjer trčanja (pogledajte strelicu na poklopcu motora i listu pile).
- Zategnite vijak kako biste učvrstili list pile (17) i provjerite radi li ispravno.

Prije nego što pritisnete prekidač za uključivanje/isključivanje, provjerite je li list pile ispravno postavljen, svi pokretni dijelovi rade glatko i stezni vijci su sigurno zategnuti.



Važan! Uvijek isključite utikač prije bilo kakvih radova na kružnoj pili, poput promjene lista pile.

ODRŽAVANJE

Uvijek isključite utikač prije bilo kakvih radova na kružnoj pili.

Čišćenje

- Držite sve zaštitne štitnike, zračne kanale i kućište motora što je moguće bez prljavštine i prašine.
- Obrišite opremu čistom krpom ili je puhnite komprimiranim zrakom pri niskom tlaku.
- Preporučuje se da uređaj odmah očistite svaki put kada završite s korištenjem.
- Redovito čistite opremu vlažnom krpom i malo mekog sapuna. Ne koristite sredstva za čišćenje ili otapala koja bi mogla oštetiti plastične dijelove opreme. Pazite da voda ne može procuriti u uređaj.

Ugljične četke

U slučaju pretjeranog iskrenja, provjerite karbonske četke od strane kvalificiranog električara.

Važan! Ugljične četke treba provjeriti i zamijeniti kvalificiranim električarom.

Kabel za napajanje

Ako je kabel za napajanje alata istrošen ili oštećen, obratite se ovlaštenom servisnom centru. Kabele i utikače smije zamijeniti samo ovlašteno osoblje kako bi se izbjeglo oštećenje ili oštećenje (strujni udar).

Unutar električnog alata nema drugih dijelova koji zahtijevaju dodatno održavanje.

ZBRINJAVANJE OKOLIŠA

In order to avoid damages on transportation, the tool has to be delivered in solid packaging. Packaging as well as the unit and accessories are made of recyclable materials and can be disposed accordingly. The tool's plastics components are marked according to their material, which makes it possible to remove environmental friendly and differentiated because of available collection facilities.



Samo za zemlje EU-a

Ne odlazite električne alate zajedno s kućnim otpadnim materijalom!

U skladu s Europskom direktivom 2002/96/EZ o otpadnoj električnoj i elektroničkoj opremi i njezinoj provedbi u skladu s nacionalnim pravom, električni alati koji su završili svoj vijek trajanja moraju se prikupljati odvojeno i vraćati u postrojenje za recikliranje koje je u skladu s okolišem.

ΕΓΓΥΗΣΗ

EL

Τα ηλεκτρικά εργαλεία έχουν κατασκευαστεί με αυστηρά πρότυπα που έχει θέσει η εταιρεία και συνάδουν με τα ευρωπαϊκά πρότυπα ποιότητας. Για τα ηλεκτρικά εργαλεία της εταιρείας μας παρέχεται περίοδος εγγύησης 24 μηνών για ερασιτεχνική χρήση, 12 μηνών για επαγγελματική χρήση και 12 μηνών για τις μπαταρίες και τους φορτιστές. Η ισχύς της εγγύησης ξεκινά από την ημερομηνία αγοράς του προϊόντος. Αποδεικτικό του δικαιώματος της εγγύησης αποτελεί το παραστατικό αγοράς του εργαλείου (απόδειξη λιανικής ή τιμολόγιο). Σε καμιά περίπτωση η εταιρεία δεν καλύπτει τη σχετική δαπάνη ανταλλακτικών και εργασιών εάν και εφόσον δε συνοδεύεται από αντίγραφο του παραστατικού αγοράς. Σε περίπτωση που η επισκευή πρέπει να γίνει στο service μας η δαπάνη μεταφοράς (από και προς) βαρύνει εξ' ολοκλήρου τον αποστολέα. Τα εργαλεία αποστέλλονται για την επισκευή τους στην εταιρεία ή σε εξουσιοδοτημένο συνεργείο με τον ενδεδειγμένο τρόπο και μέσο μεταφοράς.

ΕΞΑΙΡΕΣΕΙΣ ΚΑΙ ΠΕΡΙΟΡΙΣΜΟΙ ΤΗΣ ΕΓΓΥΗΣΗΣ:

- 1) Ανταλλακτικά που φθείρονται φυσιολογικά από τη χρήση τους (καρβουνάκια, καλώδια, διακόπτες, φορτιστές, τσοκ κ.λπ).
- 2) Εργαλεία που έχουν υποστεί ζημίες από τη μη συμμόρφωση με τις οδηγίες του κατασκευαστή.
- 3) Εργαλεία με ελλιπή συντήρηση.
- 4) Χρήση μη ενδεδειγμένων λιπαντικών ή εξαρτημάτων.
- 5) Εργαλεία που έχουν δοθεί χωρίς επιβάρυνση.
- 6) Βλάβη που οφείλεται σε ηλεκτρική σύνδεση σε τάση διαφορετική από την αναγραφόμενη στην πινακίδα συσκευής.
- 7) Σύνδεση σε μη γειωμένο ρευματοδότη.
- 8) Μεταβολή της τάσης του ρεύματος.
- 9) Βλάβη που προκύπτει από τη χρήση αλμυρού νερού (π.χ πλυστικά, αντλίες).
- 10) Βλάβη ή κακή λειτουργία που έχει προκύψει από πλημμελή καθαρισμό του εργαλείου.
- 11) Επαφή του εργαλείου με χημικά, ή βλάβη από υγρασία, διάβρωση.
- 12) Εργαλεία που έχουν υποστεί τροποποιήσεις – αλλαγές ή έχουν ανοιχτεί από μη εξουσιοδοτημένο συνεργείο.
- 13) Σπασμένα μέρη/εξαρτήματα εξαιτίας μη ορθής χρήσης.
- 14) Εργαλεία που χρησιμοποιούνται για ενοίκιαση.

Η εγγύηση καλύπτει αποκλειστικά τη δωρεάν αντικατάσταση του εξαρτήματος που έχει κατασκευαστικό ελάττωμα ή αστοχία υλικού. Σε περίπτωση έλλειψης ανταλλακτικού η εταιρεία διατηρεί το δικαίωμα αντικατάστασης του εργαλείου με άλλο αντίστοιχο μοντέλο. Μετά τη διεκπεραίωση εγγύησης δεν επιμηκύνεται ούτε ανανεώνεται ο χρόνος εγγύησης του εργαλείου. Αντικατάσταση ανταλλακτικού με χρέωση επισκευής, καλύπτεται από 1 χρόνο εγγύησης καλής λειτουργίας, με προϋπόθεση την τήρηση των όρων εγγύησης. Τα ανταλλακτικά ή τα εργαλεία τα οποία αντικαθίστανται παραμένουν στην κατοχή της εταιρείας μας. Άλλες απαιτήσεις, εκτός από αυτές που αναφέρονται σε αυτό το έντυπο εγγύησης επισκευής ή βλαβών ηλεκτρικών εργαλείων, δεν ισχύουν. Για την εγγύηση αυτή ισχύει το ελληνικό δίκαιο.

WARRANTY

EN

The power tools have been manufactured according to strict standards, set by our company, which are aligned with the respective European quality standards. The power tools of our company are provided with a warranty period of 24 months for non-professional use, 12 months for professional use and 12 months for chargers and batteries. The warranty is valid from the date of purchase of the product. Proof of the warranty right is the purchase document of the tool (retail receipt or invoice). Under no circumstances shall the company cover the relevant cost of spare parts and respective required working hours unless a copy of the purchase document is presented. In case the repair has to be done by our service department the cost of transportation (to and from) is entirely borne by the sender (client). The tools must be sent for repair to the company or to an authorized workshop in the appropriate way and means of transport.

WARRANTY EXEMPTIONS AND RESTRICTIONS:

- 1) Spare parts that wear out naturally as a consequence of being used (brushes, cables, switches, chargers, chucks etc.).
- 2) Tools damaged as a result of non-compliance with the instructions of the manufacturer.
- 3) Tools poorly maintained.
- 4) Use of improper lubricants or accessories.
- 5) Tools given to third entities free of charge.
- 6) Damage due to an electrical connection at a voltage other than that indicated on the appliance plate.
- 7) Connection to a non-earthed power supply.
- 8) Change in current voltage.
- 9) Damage resulting from the use of salty water (e.g., washing machines, pumps).
- 10) Damage or malfunction resulting from improper cleaning procedure of the tool.
- 11) Contact of the tool with chemicals, or damage as a result of moisture or corrosion.
- 12) Tools that have been modified or opened by unauthorised personnel.
- 13) Broken parts/components as a result of inappropriate use.
- 14) Tools used for rent.

The warranty covers only the free of charge replacement of the component that presents a manufacturing defect or material failure. In case of lack of a specific spare part the company reserves the right to replace the tool with another corresponding model. After all warranty procedures have been concluded, the warranty period of the tool shall not be extended or renewed. Replacement of a spare part with repair charge is covered by a 1 year warranty of good operation, subject to compliance with the warranty terms. The spare parts or tools that are replaced remain in the possession of our company. Requirements, other than those mentioned in this warranty form, regarding power tools repair or damage thereof, do not apply. Greek law and relative regulations apply to this warranty.

GARANTIE

FR

Les outils électriques sont fabriqués selon des normes strictes, établies par notre société et se sont alignées sur les normes de qualité européennes respectives. Les outils électriques de notre société sont bénéficiés d'une garantie de 24 mois pour une utilisation non professionnelle, 12 mois pour une utilisation professionnelle et de 12 mois pour les batteries et les chargeurs. La garantie est valable à partir de la date d'achat du produit. La preuve du droit à la garantie est le document d'achat de l'outil (ticket de caisse ou facture). En aucun cas, l'entreprise ne couvrira le coût des pièces de rechange et des heures de travail nécessaires si une copie du document d'achat n'est pas présentée. Si la réparation doit être effectuée par notre service après-vente, les frais de transport (aller-retour) sont entièrement à la charge de l'expéditeur (client). Les outils doivent être envoyés pour réparation à l'entreprise ou à un atelier agréé de la manière et avec le moyen de transport appropriée.

EXEMPTIONS ET RESTRICTIONS DE GARANTIE:

- 1) Les pièces de rechange qui s'usent naturellement suite à leur utilisation (brosse, câbles, interrupteurs, chargeurs, mandrins etc.).
- 2) Les outils endommagés à la suite du non-respect des instructions du fabricant.
- 3) Outils mal entretenus.
- 4) Utilisation de lubrifiants ou d'accessoires inappropriés.
- 5) Outils donnés à des tiers à titre gratuit.
- 6) Dommages dus à un mauvais branchement électrique ou à une tension différente de celle indiquée sur la plaque de l'appareil.
- 7) Connexion à une alimentation électrique non reliée à la terre.
- 8) Fluctuation de la tension inacceptable.
- 9) Dommages résultant de l'utilisation d'eau salée (par exemple, machines à laver, pompes).
- 10) Dommages ou dysfonctionnement résultant d'une procédure de nettoyage inadéquate de l'appareil.
- 11) Contact de l'outil avec des produits chimiques, ou dommages résultant de l'humidité ou de la corrosion.
- 12) Les outils qui ont été modifiés ou ouverts par du personnel non autorisé.
- 13) Pièces/composants cassés à la suite d'une utilisation inappropriée.
- 14) Les outils utilisés à location.

La garantie couvre uniquement le remplacement gratuit du composant qui présente un défaut de fabrication ou une défaillance matérielle. En cas d'absence d'une pièce de rechange spécifique, l'entreprise se réserve le droit de remplacer l'outil par un autre modèle correspondant. Après la conclusion de toutes les procédures de garantie, la période de garantie de l'outil ne sera pas prolongée ou renouvelée. Le remplacement d'une pièce de rechange, ainsi que les frais de réparation, sont couverts par une garantie de bon fonctionnement d'un an, sous réserve du respect des conditions de garantie. Les pièces de rechange ou les outils remplacés restent en possession de notre société. Les exigences, autres que celles mentionnées dans ce formulaire de garantie, concernant la réparation des outils électriques ou leur endommagement, ne sont pas applicables. La loi grecque et ses règlements s'appliquent à cette garantie.

GARANZIA

IT

Gli elettrodomestici sono stati fabbricati secondo gli standard rigorosi, stabiliti dalla nostra azienda, che sono allineati con i rispettivi standard di qualità europei. Gli elettrodomestici della nostra azienda sono forniti con un periodo di garanzia di 24 mesi per uso non professionale, 12 mesi per uso professionale e 12 mesi per le batterie e i caricabatterie. La garanzia è valida dalla data di acquisto del prodotto. La prova del diritto di garanzia è il documento di acquisto dell'utensile (scontrino o fattura). In nessun caso l'azienda coprirà il relativo costo dei pezzi di ricambio e delle rispettive ore di lavoro necessarie se non viene presentata una copia del documento di acquisto. Nel caso in cui la riparazione debba essere effettuata dal nostro servizio di assistenza, il costo del trasporto (da e per) è interamente a carico del mittente (cliente). Gli utensili devono essere inviati per la riparazione all'azienda o ad un'officina autorizzata nel modo e nel mezzo di trasporto appropriato.

ECCEZIONI E LIMITAZIONI ALLA GARANZIA:

- 1) Pezzi di ricambio che si deteriorano naturalmente con l'uso (pezzi di consumo).
- 2) Utensili danneggiati dal mancato rispetto delle istruzioni del produttore.
- 3) Strumenti con manutenzione insufficiente.
- 4) Uso di lubrificanti o parti inappropriate.
- 5) Strumenti dati gratuitamente.
- 6) Guasto dovuto a un collegamento dell'aria compressa a una pressione diversa da quella indicata sulla targhetta dei dati tecnici.
- 7) Danni derivanti dall'uso di aria compressa impura e non filtrata.
- 8) Danni o malfunzionamenti derivanti da una pulizia inadeguata dell'utensile.
- 9) Contatto dell'utensile con prodotti chimici, o danni da umidità, corrosione.
- 10) Strumenti che hanno subito modifiche - cambiamenti o sono stati aperti da un'officina non autorizzata.
- 11) Strumenti utilizzati per il noleggio.
- 12) Strumenti che sono stati modificati o aperti da personale non autorizzato.
- 13) Rottura di parti/componenti a causa di un uso improprio.
- 14) Strumenti utilizzati per il noleggio.

La garanzia copre solo la sostituzione gratuita del componente che presenta un difetto di fabbricazione o di materiale. In caso di mancanza di un pezzo di ricambio specifico, l'azienda si riserva il diritto di sostituire l'utensile con un altro modello corrispondente. Una volta concluse tutte le procedure di garanzia, il periodo di garanzia dell'utensile non potrà essere esteso o rinnovato. La sostituzione di un pezzo di ricambio, insieme al costo della riparazione, è coperta da una garanzia di buon funzionamento di 1 anno, a condizione che vengano rispettati i termini della garanzia. I pezzi di ricambio o gli utensili che vengono sostituiti rimangono in possesso della nostra azienda. I requisiti, diversi da quelli menzionati in questo modulo di garanzia, riguardanti la riparazione di utensili elettrici o il loro danneggiamento, non si applicano. La legge greca e i relativi regolamenti si applicano a questa garanzia.

GARANCIA

AL

Mjetet e energjisë janë prodhuar sipas standardeve strikte, të vendosura nga kompania jonë, të cilat janë në përputhje me standardet respektive evropiane të cilësisë. Mjetet e energjisë të kompanisë sonë janë siguruar me një periudhë garancie prej 24 muaj për përdorim jo profesional, 12 muaj për përdorim profesional dhe 12 muaj për bateritë dhe karikuesit. Garancia është e vlefshme nga data e blerjes së produktit. Prova e së drejtës së garancisë është dokumenti i blerjes së mjetit (faturë ose faturë me pakicë). Në asnjë rrethanë ndërmarrja nuk mbulon koston përkatëse të pjesëve të këmbimit dhe orarin përkatës të kërkur të punës, përveç kur është paraqitur një kopje e dokumentit të blerjes. Në rast se riparimi duhet të bëhet nga departamenti ynë i shërbimit kostoja e transportit (për dhe nga) është tërësisht e mbajtur nga dërguesi (klienti). Mjetet duhet të dërgohen për riparim në ndërmarrje ose në një punishte të autorizuar në mënyrën dhe mjetet e duhura të transportit.

PËRJASHTIMET DHE KUFIZIMET E GARANCISË:

- 1) Pjesët rezervë që përdoren në mënyrë natyrale si pasojë e përdorur (furçat, kabllo, ndërruesit, karikuesit, mbytjet etj.).
- 2) Veglat e dëmtuara si rezultat i mosrespektimit të udhëzimeve të prodhuesit.
- 3) Mjetet e mbajtura keq.
- 4) Përdorimi i lubrifikantëve ose aksesoreve të papërshtatshëm.
- 5) Mjetet që u jepen enteve të treta pa pagesë.
- 6) Dëmtimi për shkak të një lidhje elektrike në një tension tjetër nga ai i treguar në plakën e pajisjes.
- 7) Lidhja me furnizimin me energji jo tokësore.
- 8) Ndryshimi i tensionit aktual.
- 9) Dëmtimi që vijnë si pasojë e përdorimit të ujit të kripur (p.sh., lavatrice, pompa).
- 10) Dëmtimi ose mosfunksionimi që rezultojn nga procedura e papërshtatshme e paautorizuar të mjetit.
- 11) Kontakti i mjetit me kimikate, ose dëmtimi si pasojë e lagështisë ose korrozionit.
- 12) Mjete që janë modifikuar ose hapur nga personel i paautorizuar.
- 13) Pjesë/përbërës të thyer si rezultat i përdorimit të papërshtatshëm.
- 14) Veglat e përdorura për qira.

Garancia mbulon vetëm zëvendësimin pa pagesë të komponentit që paraqet një defekt prodhues ose dëshmim material. Në rast të mungesës së një pjesë rezervë specifike kompania rezervon të drejtën për të zëvendësuar mjetin me një model tjetër përkatës. Pasi të jenë përfunduar të gjitha procedurat e garancisë, periudha e garancisë së mjetit nuk do të zgjatet ose të rinovohet. Zëvendësimi i një pjesë rezervë, së bashku me ngarkesën e riparimit, mbulohet nga një garanci veprimi e mirë 1 vit, subjekt i përputhjes me kushtet e garancisë. Pjesët e këmbimit ose mjetet që zëvendësohen mbeten në zotërim të kompanisë sonë. Kërkesat, përveç atyre të përmendura në këtë formë garancie, në lidhje me riparimin ose dëmtimin e mjeteve të energjisë elektrike, nuk zbatohen. Ligji grek dhe rregullat relative zbatohen për këtë garancia.

GARANCIA

SLO

Električna orodja so bila izdelana v skladu s strogimi standardi našega podjetja, ki so usklajeni z ustreznimi evropskimi standardi kakovosti. Električna orodja našega podjetja imajo 24-mesečno garancijsko dobo za neprofesionalno uporabo, 12-mesečno za profesionalno uporabo ter 12-mesečno za polnilnice in baterije. Garancija velja od datuma nakupa izdelka. Dokazilo o pravici do garancije je dokument o nakupu orodja (maloprodajni račun ali račun). Podjetje v nobenem primeru ne krije ustreznih stroškov nadomestnih delov in ustreznih zahtevanih delovnih ur, če ni predložena kopija nakupnega dokumenta. Če mora popravilo opraviti naš servisni oddelek, stroške prevoza (do in nazaj) v celoti krije pošiljatelj (stranka). Orodje je treba poslati v popravilo podjetju ali pooblaščenim delavnicam na ustrezen način in z ustreznimi prevoznimi sredstvi.

GARANCIJSKE IZJEME IN OMEJITVE:

- 1) Rezervni deli, ki se naravno obrabijo zaradi uporabe (ščetke, kabli, stikala, polnilci, vpenjalne glave itd.).
- 2) Orodja, ki so se poškodovala zaradi neupoštevanja navodil proizvajalca.
- 3) Orodja, ki so slabo vzdrževana.
- 4) Uporaba neustreznih maziv ali pripomočkov.
- 5) Orodja, ki so bila brezplačno dana tretjim osebam.
- 6) Poškodbe zaradi električnega priključka pri napetosti, ki ni navedena na ploščici naprave.
- 7) Priključitev na neozemljeno električno omrežje.
- 8) Sprememba trenutne napetosti.
- 9) Poškodbe zaradi uporabe slane vode (npr. pralni stroji, črpalke).
- 10) Poškodba ali okvara, ki je posledica nepravilnega postopka čiščenja orodja.
- 11) Stik orodja s kemikalijami ali poškodbe zaradi vlage ali korozije.
- 12) Orodje, ki ga je spremenilo ali odprlo nepooblaščen oseba.
- 13) Pokvarjeni deli/komponente zaradi neustrezne uporabe.
- 14) Orodja, ki se uporabljajo za najem.

Garancija zajema le brezplačno zamenjavo sestavnega dela, pri katerem se pokaže proizvodna napaka ali okvara materiala. V primeru pomanjkanja določenega rezervnega dela si podjetje pridržuje pravico, da orodje zamenja z drugim ustreznim modelom. Po zaključku vseh garancijskih postopkov se garancijski rok orodja ne podaljša ali obnovi. Za zamenjavo nadomestnega dela z nadomestilom za popravilo velja enoletna garancija za dobro delovanje, če so izpolnjeni garancijski pogoji. Zamenjani nadomestni deli ali orodje ostanejo v lasti našega podjetja. Zahteve, ki niso navedene v tem garancijskem obrazcu, v zvezi s popravilom električnih orodij ali njihovih poškodb, ne veljajo. Za to garancijo velja grška zakonodaja in sorodni predpisi.

GARANCIJE

SR

Električni alati su proizvedeni prema strogim standardima koje je postavila naša kompanija a koji su usklađeni sa odgovarajućim evropskim standardima kvaliteta. Električni alati naše kompanije imaju garantni rok od 24 meseca za neprofesionalnu upotrebu, 12 meseci za profesionalnu upotrebu i 12 meseci za baterije i punjače. Garancija važi od dana kupovine proizvoda. Dokaz za pravo na garanciju je dokument o kupovini električnog alata (maloprodajni račun ili faktura). Ni pod kojim okolnostima kompanija neće pokriti relevantne troškove rezervnih delova i potrebno odgovarajuće radno vreme ako se ne predoči kopija dokumenta o kupovini. U slučaju da popravku treba da uradi naš servis, troškove transporta (do i od) u potpunosti snosi pošiljalac (klijent). Električni alati za popravku se šalju u firmu gde su kupljeni ili u ovlašćeni servis i to tako da budu prikladno upakovani za transport.

IZUZEĆA I OGRANIČENJA GARANCIJE:

- 1) Rezervni delovi koji se prirodno troše kao posledica korišćenja (četkice, kablovi, prekidači, punjači, stezne glave itd).
- 2) Alati oštećeni kao posledica nepoštovanja uputstva proizvođača.
- 3) Alati su loše održavani.
- 4) Upotreba neodgovarajućih maziva ili pribora.
- 5) Alati su dati trećim licima besplatno.
- 6) Oštećenje usled električnog priključka na napon koji nije naznačen na pločici uređaja.
- 7) Povezivanje na neuzemljeno napajanje.
- 8) Promena napona struje.
- 9) Oštećenja nastala upotrebom slane vode (npr. mašine za pranje veša, pumpe).
- 10) Oštećenje ili kvar nastao kao posledica nepravilne procedure čišćenja alata.
- 11) Kontakt alata sa hemikalijama ili oštećenje usled vlage ili korozije.
- 12) Alati koje je modifikovalo ili otvorilo neovlašćeno osoblje.
- 13) Polomljeni delovi/komponente kao rezultat neodgovarajuće upotrebe.
- 14) Alati koji se koriste za iznajmljivanje.

Garancija pokriva samo besplatnu zamenu komponente koja ima fabričku grešku ili materijalne nedostatke. U slučaju nedostatka rezervnog dela, kompanija zadržava pravo zamene električnog alata drugim odgovarajućim modelom. Nakon isteka garantnog roka, garantni rok električnog alata se ne produžava niti obnavlja. Rezervni delovi ili Električni alati koji su zamenjeni ostaju u posedu naše kompanije. Zamena rezervnog dela, zajedno sa naplatom popravke, pokrivena je garancijom za 1 godinu dobrog rada, koja podleže poštovanju uslova garancije. Zahtevi, osim onih navedenih u ovom obrascu garancije, u vezi sa popravkom električnog alata ili njegovim oštećenjem ne važe. Na ovu garanciju se primenjuju grčki zakoni i odgovarajući propisi.

ZÁRUKA

SK

Elektrické náradie bolo vyrobené podľa prísnych noriem stanovených našou spoločnosťou, ktoré sú v súlade s príslušnými európskymi normami kvality. Na elektrické náradie našej spoločnosti poskytujeme záruku 24 mesiacov na neprofesionálne použitie, 12 mesiacov na profesionálne použitie a 12 mesiacov na nabíjačky a batérie. Záruka platí od dátumu zakúpenia výrobku. Dokladom o nároku na záruku je doklad o kúpe náradia (maloobchodný doklad alebo faktúra). Spoločnosť v žiadnom prípade neuhradí príslušné náklady na náhradné diely a príslušné požadované pracovné hodiny, ak nie je predložená kópia dokladu o kúpe. V prípade, že opravu musí vykonať naše servisné oddelenie, náklady na dopravu (tam a späť) znáša v plnej miere odosielateľ (zákazník). Náradie musí byť zaslané na opravu do spoločnosti alebo do autorizovaného servisu vhodným spôsobom a dopravným prostriedkom.

VÝNIMKY A OBMEDZENIA TÝKAJÚCE SA ZÁRUKY:

- 1) Náhradné diely, ktoré sa prirodzene potrebujú v dôsledku používania (kefky, káble, spináče, nabíjačky, skľučovadlá atď.).
- 2) Náradie poškodené v dôsledku nedodržania pokynov výrobcu.
- 3) Náradie nedostatočne udržiavané.
- 4) Používanie nevhodných mazív alebo príslušenstva.
- 5) Náradie poskytnuté tretím subjektom bezplatne.
- 6) Poškodenie v dôsledku elektrického pripojenia na iné napätie, ako je uvedené na štítku spotrebiča.
- 7) Pripojenie k neuzemnenému zdroju napájania.
- 8) Zmena aktuálneho napätia.
- 9) Poškodenie v dôsledku používania slanej vody (napr. práčky, čerpadlá).
- 10) Poškodenie alebo porucha vyplývajúca z nesprávneho postupu čistenia nástroja.
- 11) Kontakt nástroja s chemikáliami alebo poškodenie v dôsledku vlhkosti alebo korózie.
- 12) Nástroje, ktoré boli upravené alebo otvorené neoprávneným personálom.
- 13) Poškodené diely/komponenty v dôsledku nevhodného používania.
- 14) Náradie používané na prenájom.

Záruka sa vzťahuje len na bezplatnú výmenu súčiastky, ktorá vykazuje výrobnú vadu alebo poruchu materiálu. V prípade nedostatku konkrétneho náhradného dielu si spoločnosť vyhradzuje právo vymeniť náradie za iný zodpovedajúci model. Po ukončení všetkých záručných postupov sa záručná doba náradia nepredlžuje ani neobnovuje. Na výmenu náhradného dielu s poplatkom za opravu sa vzťahuje 1-ročná záruka na dobrú prevádzku pri dodržaní záručných podmienok. Vymenené náhradné diely alebo náradie zostávajú vo vlastníctve našej spoločnosti. Iné požiadavky, ako sú uvedené v tomto záručnom formulári, týkajúce sa opravy elektrického náradia alebo jeho poškodenia, sa neuplatňujú. Na túto záruku sa vzťahujú grécke zákony a príslušné predpisy.

ГАРАНЦИЯ

BG

Електроинструментите са произведени в съответствие със строги стандарти, установени от нашата компания, които са в съответствие със съответните европейски стандарти за качество. Електроинструментите на нашата компания се предоставят с гаранционен срок от 24 месеца за непрофесионална употреба, 12 месеца за професионална употреба и 12 месеца за зарядни устройства и батерии. Гаранцията е валидна от датата на закупуване на продукта. Доказателство за правото на гаранция е документът за закупуване на инструмента (касова бележка от магазин или фактура). В никакъв случай компанията не покрива съответните разходи за резервни части и съответните необходими работни часове, ако не бъде представено копие от документа за покупка. В случай че ремонтът трябва да бъде извършен от нашия сервизен отдел, разходите за транспорт (до и от) се поемат изцяло от изпращача (клиента). Инструментите трябва да бъдат изпратени за ремонт в компанията или в оторизиран сервиз по подходящ начин и с подходящо транспортно средство.

ОСВОБОЖДАВАНЕ ОТ ГАРАНЦИЯ И ОГРАНИЧЕНИЯ:

- 1) Резервни части, които се изнасят по естествен начин вследствие на използването им (четки, кабели, ключове, зарядни устройства, патронници и др.).
- 2) Инструменти, повредени в резултат на неспазване на инструкциите на производителя.
- 3) Инструменти, които са лошо поддържани.
- 4) Използване на неподходящи смазочни материали или принадлежности.
- 5) Инструменти, предоставени безплатно на трети лица.
- 6) Повреди вследствие на електрическа връзка с напрежение, различно от посоченото на табелката на уреда.
- 7) Свързване към незаземено електрозахранване.
- 8) Промяна в напрежението на тока.
- 9) Повреда в резултат на използването на солена вода (напр. перални машини, помпи).
- 10) Повреда или неизправност в резултат на неправилна процедура за почистване на инструмента.
- 11) Контакт на инструмента с химикали или повреда в резултат на влага или корозия.
- 12) Инструменти, които са били модифицирани или отворени от неупълномощен персонал.
- 13) Счупени части/компоненти в резултат на неподходяща употреба.
- 14) Инструменти, използвани под наем.

Гаранцията покрива само безплатната подмяна на компонента, който представя производствен дефект или повреда на материала. В случай на липса на конкретна резервна част компанията си запазва правото да замени инструмента с друг съответен модел. След приключване на всички гаранционни процедури гаранционният срок на инструмента не се удължава или подновява. Замяната на резервна част с такса за ремонт се покрива от 1-годишна гаранция за добра експлоатация, при спазване на гаранционните условия. Заменените резервни части или инструменти остават във владение на нашата компания. Изисквания, различни от посочените в този гаранционен формуляр, относно ремонта на електроинструменти или повредите по тях, не се прилагат. Гръцкото законодателство и съответните разпоредби се прилагат към тази гаранция.

GARANȚIE

RO

Uneltele electrice au fost fabricate în conformitate cu standarde stricte, stabilite de compania noastră, care sunt aliniate la standardele de calitate europene respective. Uneltele electrice ale companiei noastre sunt prevăzute cu o perioadă de garanție de 24 de luni pentru uz neprofesional, 12 luni pentru uz profesional și 12 luni pentru încărcătoare și baterii. Garanția este valabilă de la data achiziționării produsului. Dovada dreptului de garanție este documentul de achiziție a sculei (bon de casă sau factură). În niciun caz societatea nu va acoperi costurile relevante ale pieselor de schimb și ale orelor de lucru necesare respective dacă nu este prezentată o copie a documentului de achiziție. În cazul în care reparația trebuie efectuată de către departamentul nostru de service, costul transportului (dus-întors) este suportat în întregime de către expeditor (client). Unelte trebuie trimise pentru reparații la companie sau la un atelier autorizat în mod și cu mijloace de transport adecvate.

SCUTIRI ȘI RESTRICȚII DE GARANȚIE:

- 1) Piese de schimb care se uzează în mod natural ca urmare a utilizării (perii, cabluri, întrerupătoare, încărcătoare, mandrine etc.).
- 2) Unelte deteriorate ca urmare a nerespectării instrucțiunilor producătorului.
- 3) Unelte prost întreținute.
- 4) Utilizarea de lubrifianți sau accesorii necorespunzătoare.
- 5) Unelte oferite gratuit unor terțe entități.
- 6) Deteriorări datorate unei conexiuni electrice la o altă sursă decât cea indicată pe plăcuța aparatului.
- 7) Conectarea la o sursă de alimentare electrică nelegată la pământ.
- 8) Schimbarea tensiunii de curent.
- 9) Deteriorări rezultate din utilizarea apei sărate (de exemplu, mașini de spălat, pompe).
- 10) Deteriorări sau defecțiuni rezultate în urma unei proceduri de curățare necorespunzătoare a aparatului.
- 11) Contactul sculei cu substanțe chimice sau deteriorări ca urmare a umidității sau coroziei.
- 12) Unelte care au fost modificate sau deschise de către personal neautorizat.
- 13) Piese/componente rupte ca urmare a unei utilizări necorespunzătoare.
- 14) Unelte utilizate pentru închiriere.

Garanția acoperă numai înlocuirea gratuită a componentei care prezintă un defect de fabricație sau o defecțiune materială. În cazul lipsei unei piese de schimb specifice, societatea își rezervă dreptul de a înlocui scula cu un alt model corespunzător. După încheierea tuturor procedurilor de garanție, perioada de garanție a sculei nu se prelungește sau se reinnoiește. Înlocuirea unei piese de schimb cu taxă de reparație este acoperită de o garanție de 1 an de bună funcționare, sub rezerva respectării condițiilor de garanție. Piese de schimb sau scule înlocuite rămân în posesia societății noastre. Nu se aplică cerințe, altele decât cele menționate în acest formular de garanție, privind repararea sculelor electrice sau deteriorarea acestora. Legea greacă și reglementările aferente se aplică acestei garanții.

ГАРАНЦИЈА

MMK

Електрични алатки се произведени според строги стандарти, поставени од нашата компанија, кои се усогласени со соодветните европски стандарти за квалитет. Електрични алатки на нашата компанија се обезбедени со гаранција од 24 месеци за непрофесионална употреба, 12 месеци за професионална употреба и 12 месеци за полначи и батерии. Гаранцијата важи од датумот на купување на производот. Доказ за гаранциското право е документот за купување на алатката (малопродажна потврда или фактура). Под никакви околности компанијата нема да ги покрие соодветните трошоци за резервни делови и соодветно потребно работно време, освен ако не се претстави копија од документот за купување. Во случај поправката да мора да биде направена од нашиот сервисен оддел трошоците за превоз (до и од) е целосно задолжена од испраќачот (клиентот). Алатките мора да бидат испратени за поправка на компанијата или на овластена работилница на соодветен начин и транспортни средства.

ОСЛОБОДУВАЊА И ОГРАНИЧУВАЊА НА ГАРАНЦИЈАТА:

- 1) Резервни делови кои се носат природно како последица на користење (четки, кабли, прекинувачи, полначи, футери итн.).
- 2) Алатки оштетени како резултат на непочитување на инструкциите на производителот.
- 3) Алатките слабо се одржуваат.
- 4) Употреба на неправилно лубриканти или додатоци.
- 5) Алатки дадени на трети ентитети безплатно.
- 6) Оштетување поради електрично поврзување на напон поинаку од оној што е наведен на плочата на апаратот.
- 7) Поврзување со неземеен напој.
- 8) Промена на напонот на струјата.
- 9) Оштетување како резултат на употребата на солена вода (на пример, машини за перење, пумпи).
- 10) Оштетување или нефункционирање како резултат на неправилно чистење на алатката.
- 11) Контакт на алатката со хемикалии, или оштетување како резултат на влага или корозија.
- 12) Алатки кои биле модифицирани или отворени од страна на неовластениот персонал.
- 13) Скршени делови/компоненти како резултат на несоодветна употреба.
- 14) Алатки кои се користат за изнајмување.

Гаранцијата покрива само бесплатна замена на компонентата која претставува производствен дефект или материјален неуспех. Во случај на недостаток на одреден резервен дел, компанијата го задржува правото да ја замени алатката со друг соодветен модел. По завршувањето на сите процедури за гаранција, гарантниот период на алатката не се продолжува или обновува. Замената на резервниот дел со наплата за поправка е покриена со 1 година гаранција за добро работење, под услов да се усогласат условите за гаранција. Резервните делови или алатки кои се заменети остануваат во сопственост на нашата компанија. Барањата, освен оние споменати во оваа гаранција, во врска со поправката или оштетувањето на електрични алатки, не важат. Грчкото право и релативните регулативи важат за оваа гаранција.

GARANCIA

HUN

Az elektromos szerszámok gyártása a vállalatunk által meghatározott szigorú szabványok szerint történik, amelyek összhangban vannak a vonatkozó európai minőségi szabványokkal. Cégünk elektromos szerszámaira nem professzionális használat esetén 24 hónap, professzionális használat esetén 12 hónap, a töltőkre és akkumulátorokra pedig 12 hónap garanciát vállalunk. A garancia a termék megvásárlásának napjától érvényes. A jótállási jog igazolása a szerszám vásárlását igazoló dokumentum (kiskereskedelmi blokk vagy számla). A vállalat semmilyen körülmények között nem fedezi a pótalkatrészek és a megfelelő szükséges munkórák vonatkozó költségeit, ha nem mutatják be a vásárlási dokumentum másolatát. Amennyiben a javítást szervizünknek kell elvégeznie, a szállítás (oda- és visszaszállítás) költségei teljes egészében a feladót (ügyfelet) terhelik. A szerszámokat javításra a megfelelő módon és szállítóeszközzel kell elküldeni a vállalathoz vagy egy erre felhatalmazott műhelybe.

GARANCIÁLIS MENTESSÉGEK ÉS KORLÁTOZÁSOK:

- 1) A használat következtében természetes módon elhasználódó pótalkatrészek (kefék, kábelek, kapcsolók, töltők, tokmányok stb.).
- 2) A gyártó utasításainak be nem tartása következtében sérült szerszámok.
- 3) Rosszul karbantartott szerszámok.
- 4) Nem megfelelő kenőanyagok vagy tartozékok használata.
- 5) Harmadik személyeknek ingyenesen átadott szerszámok.
- 6) A készüléktáblán feltüntetettől eltérő feszültségű elektromos csatlakozásból eredő károk.
- 7) Nem földelt áramforráshoz való csatlakoztatás.
- 8) Az áram feszültségének megváltozása.
- 9) Sós víz használatából eredő károk (pl. mosógépek, szivattyúk).
- 10) A készülék nem megfelelő tisztítási eljárásából eredő károsodás vagy meghibásodás.
- 11) A szerszám vegyi anyagokkal való érintkezése, vagy nedvességből vagy korrózióból eredő károsodás.
- 12) Olyan szerszámok, amelyeket illetéktelen személyek módosítottak vagy nyitottak fel.
- 13) A nem rendeltetésszerű használat következtében eltört alkatrészek/komponensek.
- 14) Bérbeadásra használt szerszámok.

A garancia csak a gyártási hibát vagy anyaghibát mutató alkatrész ingyenes cseréjére terjed ki. Egy adott pótalkatrész hiánya esetén a vállalat fenntartja a jogot, hogy a szerszámot egy másik megfelelő modellre cserélje. Az összes garanciális eljárás lezárását követően a szerszám garanciális ideje nem hosszabbítható meg és nem újítható meg. A javítási díjjal terhelt pótalkatrész cseréjére 1 év jótállás vonatkozik, a jótállási feltételek betartása mellett. A kicserélt pótalkatrészek vagy szerszámok cégünk tulajdonában maradnak. Az elektromos szerszámok javítására vagy sérülésére vonatkozó, a jelen jótállási nyilatkozatban említetteltől eltérő követelmények nem érvényesek. A jelen jótállásra a görög törvények és a vonatkozó előírások vonatkoznak.

GARANZIJA

MLT

L-ghodod tal-enerġija ġew manifatturati skont standards stretti, stabbiliti mill-kumpanija tagħna, li huma allinjati mal-istandards ta' kwalità Ewropej rispettivi. L-ghodod tal-enerġija tal-kumpanija tagħna huma pprovduti b'perjodu ta' 24 xahar għal użu mhux professjonali, 12-il xahar għal użu professjonali u 12-il xahar għal ċarġers u batteriji. Il-garanzija hija valida mid-data tax-xiri tal-prodott. Prova tad-dritt tal-garanzija hija d-dokument tax-xiri tal-ghodda (irċevuta jew fattura bl-innut). Taht l-ebda ċirkostanza l-kumpanija m'għandha tkopri l-ispiża rilevanti tal-ispare parts u s-siġhat tax-xogħol rispettivi meħtieġa sakemm ma tiġix ipprezentata kopja tad-dokument tax-xiri. F'każ li t-tiswija trid issir mid-dipartiment tas-servizz tagħna, l-ispiża tat-trasport (lejn u minn) tiffallas kollha kemm hi mill-mittent (klijent). L-ghodda għandha tintbagħat għat-tiswija lill-kumpanija jew lil hanut tax-xogħol awtorizzat bil-mod u l-mezzi tat-trasport xierqa.

EŻENZIONIJET U RESTRIZZIONIJET TA' GARANZIJA:

- 1) Spare parts li jilbsu b'mod naturali bħala konsegwenza tal-użu (xkupilji, kejbils, swiċċijiet, ċarġers, cökkijiet eċċ.).
- 2) Ghodod bil-ħsara bħala riżultat ta' nuqqas ta' konformità mal-istruzzjonijiet tal-manifattur.
- 3) Ghodod miżmuma hażin.
- 4) Użu ta' lubrikanti jew aċċessorji mhux xierqa.
- 5) Ghodod mogħtija lil entitajiet terzi mingħajr ħlas.
- 6) Danni dovuti għal konnessjoni elettrika b'vultaġġ differenti minn dak indikat fuq il-panja tal-apparat.
- 7) Konnessjoni ma' provvista ta' enerġija mhux ertjata.
- 8) Bidla fil-vultaġġ kurrenti.
- 9) Ħsara li tirriżulta mill-użu ta' ilma melaħ (eż., magni tal-ħasil tal-hwejjeġ, pompi).
- 10) Ħsara jew ħsara li tirriżulta minn proċedura ta' tindif mhux xierqa tal-ghodda.
- 11) Kuntatt ta' l-ghodda ma' kimiċi, jew ħsara bħala riżultat ta' umdiżta jew korrużjoni.
- 12) Ghodod li ġew modifikati jew miftuħa minn personal mhux awtorizzati.
- 13) Partijiet/komponenti miksura bħala riżultat ta' użu mhux xierqa.
- 14) Ghodod użati għall-kera.

Il-garanzija tkopri biss is-sostituzzjoni mingħajr ħlas tal-komponent li jipprezenta difett fil-manifattura jew ħsara materjali. F'każ ta' nuqqas ta' spare part speċifika, il-kumpanija tirriżerva d-dritt li tissostitwixxi l-ghodda b'mudell korrispondenti ieħor. Wara li jkun ġew konklużi l-proċeduri kollha ta' garanzija, il-perjodu ta' garanzija tal-ghodda ma għandux jiġi estjż jew imgedded. Is-sostituzzjoni ta' spare part bil-ħlas tat-tiswija hija koperta minn garanzija ta' sena ta' operazzjoni tajba, soġġett għall-konformità mat-termini tal-garanzija. L-ispare parts jew ghodod li jiġu sostitwiti jibqgħu fil-pussess tal-kumpanija tagħna. Rekwiżiti, minbarra dawk imsemmija f'din il-formola ta' garanzija, rigward it-tiswija ta' ghodod tal-enerġija jew ħsara tagħhom, ma japplikawx. Il-liġi Griega u r-regolamenti relattivi japplikaw għal din il-garanzija.

GARANTÍA

ES

Las herramientas eléctricas han sido fabricadas de acuerdo con estrictas normas, establecidas por nuestra empresa, que están alineadas con las respectivas normas de calidad europeas. Las herramientas eléctricas de nuestra empresa tienen un período de garantía de 24 meses para uso no profesional, 12 meses para uso profesional y 12 meses para cargadores y baterías. La garantía es válida a partir de la fecha de compra del producto. La prueba del derecho de garantía es el documento de compra de la herramienta (ticket de compra o factura). La empresa no se hará cargo en ningún caso del coste de las piezas de recambio y de las respectivas horas de trabajo necesarias si no se presenta una copia del documento de compra. En caso de que la reparación tenga que ser realizada por nuestro departamento de servicio, el coste del transporte (ida y vuelta) correrá íntegramente a cargo del remitente (cliente). Las herramientas deberán ser enviadas para su reparación a la empresa o a un taller autorizado en la forma y medio de transporte adecuados.

EXENCIONES Y RESTRICCIONES DE LA GARANTÍA:

- 1) Piezas de recambio que se desgasten de forma natural como consecuencia de su uso (escobillas, cables, interruptores, cargadores, mandriles, etc.).
- 2) Herramientas dañadas como consecuencia del incumplimiento de las instrucciones del fabricante.
- 3) Herramientas mal mantenidas.
- 4) Utilización de lubricantes o accesorios inadecuados.
- 5) Herramientas cedidas gratuitamente a terceros.
- 6) Daños debidos a una conexión eléctrica a una tensión distinta de la indicada en la placa del aparato.
- 7) Conexión a una fuente de alimentación no puesta a tierra.
- 8) Cambio de la tensión de corriente.
- 9) Daños debidos al uso de agua salada (por ejemplo, lavadoras, bombas).
- 10) Daños o mal funcionamiento resultantes de un procedimiento de limpieza inadecuado de la herramienta.
- 11) Contacto de la herramienta con productos químicos, o daños como consecuencia de la humedad o la corrosión.
- 12) Herramientas que hayan sido modificadas o abiertas por personal no autorizado.
- 13) Piezas/componentes rotos como consecuencia de un uso inadecuado.
- 14) Herramientas utilizadas en alquiler.

La garantía cubre únicamente la sustitución gratuita del componente que presente un defecto de fabricación o fallo de material. En caso de falta de un repuesto específico, la empresa se reserva el derecho de sustituir la herramienta por otro modelo correspondiente. Una vez concluidos todos los procedimientos de garantía, el período de garantía de la herramienta no se ampliará ni renovará. La sustitución de una pieza de recambio con cargo de reparación está cubierta por una garantía de 1 año de buen funcionamiento, siempre que se cumplan las condiciones de la garantía. Las piezas de recambio o herramientas sustituidas permanecen en posesión de nuestra empresa. No se aplican otros requisitos, distintos de los mencionados en este formulario de garantía, en relación con la reparación de herramientas eléctricas o sus daños. La ley griega y las normativas relativas se aplican a esta garantía.

GARANCIJE

HR

Električni alati proizvedeni su prema strogim standardima, koje je postavila naša tvrtka i usklađeni su s odgovarajućim europskim standardima kvalitete. Električni alati naše tvrtke dolaze s jamstvom od 24 mjeseca za neprofesionalnu upotrebu, 12 mjeseci za profesionalnu upotrebu i 12 mjeseci za baterije i punjače. Jamstvo vrijedi od dana kupnje proizvoda. Dokaz o jamstvenom pravu je dokument o nabavi alata (potvrda o prodaji ili faktura). Tvrtka ni pod kojim uvjetima neće pokriti troškove rezervnih dijelova i potrebnih radnih sati ako kopija dokumenta o nabavi nije predočena. Ako popravak treba obaviti naša postprodajna služba, troškovi prijevoza (povratno putovanje) u potpunosti su odgovornost pošiljatelja (kupca). Alati se moraju poslati na popravak tvrtki ili ovlaštenoj radionici na odgovarajući način i odgovarajućim prijevoznim sredstvima.

IZUZEĆA I OGRANIČENJA JAMSTVA:

- 1) Rezervni dijelovi koji se prirodno istroše nakon uporabe (metla, kabeli, prekidači, punjači, stezne glave itd.).
- 2) Alati oštećeni kao rezultat nepoštivanja uputa proizvođača.
- 3) Loše održavani alati.
- 4) Upotreba nepravilnih maziva ili pribora.
- 5) Alati koji se besplatno daju trećim stranama.
- 6) Oštećenja zbog nepravilnog električnog priključka ili napona različitog od onog navedenog na pločici uređaja.
- 7) Priključak na nezemaljsko napajanje.
- 8) Neprihvatljiva fluktuacija napona.
- 9) Oštećenja nastala uporabom slane vode (npr. perilice rublja, pumpe).
- 10) Oštećenja ili kvarovi koji su posljedica nepravilnog postupka čišćenja uređaja.
- 11) Kontakt alata s kemikalijama ili oštećenja nastala vlagom ili korozijom.
- 12) Alati koje je modificiralo ili otvorilo neovlašteno osoblje.
- 13) Slomljeni dijelovi/komponente kao rezultat neprikladne uporabe.
- 14) Alati koji se koriste za iznajmljivanje.

Jamstvo pokriva samo besplatnu zamjenu komponente koja ima proizvodni nedostatak ili kvar hardvera. U slučaju da nedostaje određeni rezervni dio, tvrtka zadržava pravo zamijeniti alat drugim odgovarajućim modelom. Nakon završetka svih jamstvenih postupaka, jamstveni rok alata neće se produžiti ili obnoviti. Zamjena rezervnog dijela, kao i troškovi popravka, pokriveni su jednogodišnjim jamstvom na dobro funkcioniranje, uz poštivanje jamstvenih uvjeta. Rezervni dijelovi ili zamijenjeni alati ostaju u posjedu naše tvrtke. Zahtjevi, osim onih navedenih u ovom jamstvenom obrascu, koji se odnose na popravak električnih alata ili njihovo oštećenje, ne primjenjuju se. Grčko pravo i njegovi propisi primjenjuju se na ovo jamstvo.

GWARANCJA

PL

Elektronarzędzia zostały wyprodukowane zgodnie z rygorystycznymi normami ustalonymi przez naszą firmę, które są zgodne z odpowiednimi europejskimi normami jakości. Elektronarzędzia naszej firmy są objęte 24-miesięcznym okresem gwarancyjnym w przypadku użytku nieprofesjonalnego, 12-miesięcznym okresem gwarancyjnym w przypadku użytku profesjonalnego oraz 12-miesięcznym okresem gwarancyjnym w przypadku ładowarek i akumulatorów. Gwarancja jest ważna od daty zakupu produktu. Dowodem prawa do gwarancji jest dokument zakupu narzędzia (paragon lub faktura). W żadnym wypadku firma nie pokryje odpowiednich kosztów części zamiennych i wymaganych godzin pracy, jeśli nie zostanie przedstawiona kopia dokumentu zakupu. W przypadku, gdy naprawa musi zostać wykonana przez nasz dział serwisowy, koszt transportu (do i z) jest w całości ponoszony przez nadawcę (klienta). Narzędzia muszą zostać wysłane do naprawy do firmy lub autoryzowanego warsztatu w odpowiedni sposób i środkami transportu.

WYŁĄCZENIA I OGRANICZENIA GWARANCJI:

- 1) Części zamienne, które zużywają się w sposób naturalny w wyniku użytkowania (szczotki, kable, przełączniki, ładowarki, uchwyty itp.)
- 2) Narzędzia uszkodzone w wyniku nieprzestrzegania instrukcji producenta.
- 3) Narzędzia źle konserwowane.
- 4) Używanie niewłaściwych smarów lub akcesoriów.
- 5) Narzędzia przekazane nieodpłatnie osobom trzecim.
- 6) Uszkodzenia spowodowane podłączeniem elektrycznym o napięciu innym niż wskazane na tabliczce znamionowej urządzenia.
- 7) Podłączenie do niezziemionego źródła zasilania.
- 8) Zmiana napięcia prądu.
- 9) Uszkodzenia wynikające z używania słonej wody (np. pralki, pompy).
- 10) Uszkodzenia lub nieprawidłowe działanie wynikające z niewłaściwego czyszczenia urządzenia.
- 11) Kontakt narzędzia z chemikaliami lub uszkodzenie w wyniku wilgoci lub korozji.
- 12) Narzędzia, które zostały zmodyfikowane lub otwarte przez nieupoważniony personel.
- 13) Uszkodzone części/elementy w wyniku niewłaściwego użytkowania.
- 14) Narzędzia używane do wynajmu.

Gwarancja obejmuje wyłącznie bezpłatną wymianę komponentu, który wykazuje wadę produkcyjną lub awarię materiałową. W przypadku braku określonej części zamiennej firma zastrzega sobie prawo do wymiany narzędzia na inny odpowiedni model. Po zakończeniu wszystkich procedur gwarancyjnych okres gwarancji na narzędzie nie zostanie przedłużony ani odnowiony. Wymiana części zamiennej za opłatą za naprawę jest objęta roczną gwarancją dobrego działania, pod warunkiem przestrzegania warunków gwarancji. Wymienione części zamienne lub narzędzia pozostają w posiadaniu naszej firmy. Wymagania inne niż wymienione w niniejszym formularzu gwarancyjnym, dotyczące naprawy lub uszkodzenia elektronarzędzi, nie mają zastosowania. Do niniejszej gwarancji mają zastosowanie przepisy prawa greckiego i przepisy pokrewne.



The instructions manual is also available in digital format on our website
www.nikolaoutools.com. Find it by entering the product code in the Search "Q" field.

Μπορείτε να βρείτε τις οδηγίες χρήσης και σε ηλεκτρονική μορφή μέσω της ιστοσελίδας μας
www.nikolaoutools.com. Αναζητήστε τις με τον κωδικό προϊόντος στο πεδίο Αναζήτηση "Q".